

KLIPPO

Version 1:18



Art.nr 502937301



S VARNING!



Läs instruktionen.



Varning för utskjutande föremål!

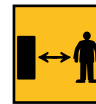

Håll åskadare borta!



Ta loss tändkabeln före skötselåtgärder



Varning för den roterande kniven!



För ej in hand eller fot i utkastöppningen utan att först ha avlägsnat tändkabeln!

DK ADVARSEL!

Læs brugsanvisningen!

Advarsel med genstande som kan kastes ud!

Hold tilskuere borte!

Fjern tændkabelet fra tændroret for vedligeholdelse og reparation!

Advarsel mod den roterende kniv!

Før ikke hånden eller foden ind i udkasterråbningen, uden først at have afmonteret tændrørskablet!

N ADVARSEL!

Les bruksanvisningen!

Advarsel for gjenstander som kan kastes ut!

Hold tilskuere borte!

Fjern ledningen fra tennpluggen for service.

Advarsel for den roterende kniven!

Stikk aldri hånden eller foten inn i utkaståpningen uten først å ha fjernet tennpluggledningen fra tennpluggen.

SF VAROITUS!

Lue käyttöohjeet!

Varo ulossinkoutuvia esineitä!

Pidä katseilijät loitolla alueelta!

Irrota tulppahattu sytytystulppasta ennen huoltoimenpiteitä!

Varo pyörivää terää!

Älä vie kättä tai jalkaa ulosheittoukkoon sammuttamatta ensin moottoria.

GB WARNING!

Read the warning instructions!

Warning against out thrown objects!

Keep bystanders away!

Remove spark plug before maintenance!

Warning against the rotating blade!

Don't put your hand or foot into the discharge opening without taking off the spark plug cable.

D ACHTUNG!

Lesen Sie die Bedienungsanleitung!

Warnung vor weggehenden Gegenständen!

Halten Sie Unbefugte weg vom Mäher!

Entfernen Sie das Zündkabel vor Wartungsarbeiten

Warnung vor dem rotierenden Messer!

Führen Sie nicht die Hand oder den Fuss in die Auswurföffnung bevor Sie nicht den Zündkerzenstecker abgezogen haben.

F ATTENTION!

Lire les Attention à la instructions!

Attention aux objets projetés!

Tenir les Personnes à distance!

Avant de toucher de au couteau, debranches le Câble lame en de la bougie!

Attention à la lame en rotation!

Ne pas introduire la main ou le pied dans l'ouverture de l'éjecteur tant que le câble d'allumage n'est pas retiré.

PL UWAGA!

Zapoznaj się z instrukcją obsługi!

Ostrzeżenie przed odrzucanymi przedmiotami!

Zachowaj bezpieczną odległość od przechodniów!

Przed obsługą wykręć świecę zapłonową!

Uwaga wirujący nóż!

Nigdy nie wkładaj ręk do odsłoniętego otworu wyrzutu bocznej trawy, bez wcześniejszego odłączenia przewodu wysokiego napięcia ze świecy zapłonowej silnika.

NL PAS OP!

Lees de handleiding!

Pas op voor weg-schietende objecten.

Houd afstand van omstanders.

Bij onderhoud altijd de bougiekabel losmaken!

Pas op voor draaiend mes!

Plaats uw hand of voet NIET in de uitwerp opening zonder de bougiebael los te maken.

I ATTENZIONE!

Leggete le istruzioni

Attenzione agli oggetti che sporgono

Far allontanare le persone presenti

Staccare il cavo collegato alla candela prima della manutenzione

Attenzione alla lama rotante!

E ADVERTENCIA

Lea las instrucciones

Advertencia, objeto sobresaliente

Mantenga terceros a distancia

Antes de realizar cualquier cuidado de la máquina, desconecte el cable de la bujía

Tenga cuidado con la cuchilla giratoria

No introduzca la mano ni el pie en la boca de expulsión sin haber desconectado el cable de la bujía

Innan motorn startas - OBS! Fyll på olja!
Inden motoren startes - Påfyld olie!
For motorn startes - Fyll på olje!
Ennen moottorin käynnistystä - Huom! Lisätäkää öljyä!
Before starting the engine - NB.Fill up with oil!
Vor anlassen des Motors - WICHTIG! Öl einfüllen!
Avant la mise en marche du moteur - ATTENTION! Ne pas oublier l'huile!
Przed pierwszym uruchomieniem silnika - UWAGA! Napetnij olejem silnikowym!
Vóór het starten van de motor - NB. Olie vullen!
Prima di mettere in moto il motore - ATTENZIONE! Non dimenticare di mettere l'olio!
ATENCIÓN: Cargar aceite antes de arrancar el motor

KLIPPO

KLIPPO AB, KNIVGATAN 3-7, SE-212 28 MALMÖ. PHONE +46 40-680 75 00. FAX +46 40-680 75 51. MAIL KLIPPO@KLIPPO.SE

WWW.KLIPPO.COM



SE	Brugsanvisning	1
DK	Brugsanvisning	5
N	Brugsanvisninger	9
FIN	Käyttöohjeet	13
GB	Instruction manual	17
D	Bedienungsanleitung	21
F	Instructions d'utilisation	25
PL	Instrukcja obsługi	28
NL	Gebruiksaanwijzing	32
I	Istruzioni per l'uso	36
E	Instrucciones	40



- S Tomgång
- DK Tomgang
- N Tomgang
- FIN Tyhjäkäynti
- GB Idle
- D Leerlauf
- F Ralenti
- PL Niskie obroty
- NL Stationair
- I Giri in folie
- E Marca en ralentí

- S Full gas
- DK Fuld gas
- N Full gass
- FIN Täysi kassu
- GB Full speed
- D Vollgas
- F Accélérateur
- PL Wysokie obroty
- NL Vol gas
- I A tutta velocità
- E Máxima aceleración

- SE**
- A. S kerhetsbygel
 - C. Gasreglage
 - D. Startsn re
 - E. H ndtagsled
 - F. H jdst llning
 - G. Bensinp fyllning
 - H. Oljesticka
 - I. T ndstift
 - J. Ljudd mpare
 - K. Prime-start

- DK**
- A. Sikkerhedsb jle
 - C. Gasregulering
 - D. Startsnor
 - E. H ndtagsled
 - F. H jdeindstilling
 - G. Benzinp fylding
 - H. Oljepind
 - I. T endrer
 - J. Lydd mper
 - K. Prime-start

- F**
- A. Crandes curit 
 - C. Acc l rateur
 - D. Cabledemisenroute
 - E. Articulation
 - F. R glageenhauteur
 - G. Bouchonndessence
 - H. Miarkaoleju
 - I. Bougie
 - J. Silencieux
 - K. Prime-starter

- N**
- Sikkerhedsb jle
 - Gassh ndtak
 - Startsnor
 - H ndtaksled
 - H jdeinnstilling
 - Bensinp fylling
 - Oljepinne
 - T nnplugg
 - Lydd mper
 - Prime-start

- FIN**
- Turvakahva
 - Kaasuviipu
 - K ynnistysnaru
 - Nivelkahva
 - Korkeudens t 
 - Polttoaineent ytt 
 - Oljytikku
 - Sytytystulppa
 -   nenvaimennin
 - Primekumipumppu

- NL**
- Zekerheidsbeugel
 - D zwigniagazu
 - Uchwytlinkirozrusznikarecznego
 - Nakr tk szrubumocuj cejuchwyt
 - D zwigniaregulacjiwysoko cikoszenia
 - Wiewpaliwa
 - Miarkaoleju
 -  wieczaplonowa
 - Tumikwydechu
 - Pomkassania

- GB**
- Safetybail
 - Throttlecontrol
 - Startingrope
 - Handlejoint
 - Heightsetting
 - Fuelfilling
 - Oilipstick
 - Sparkplug
 - Silencer
 - Prime-starter

- I**
- Manigliadisicurezza
 - Acceleratore
 - Cavodivvio
 - Articolazione dell'impugnatura
 - Regolatore dell'altezza
 - Serbatoio della benzina
 - Astadio controllo dell'olio
 - Candela
 - Silenziatore
 - Inietttore

- D**
- Sicherheitsb ugel
 - Gashebel
 - Startseil
 - Handgriffsgelenk
 - H henverstellung
 - Benzintank
 - Oil-Peilstab
 - Z ndkerze
 - Schalld mpfer
 - Prime-starter

- E**
- Palancadeseguridad
 - Mandodemarchadelanter
 - Acelerador
 - Cuerdadearranque
 - Articulaci ndelmanillar
 - Ajustedeaaltura
 - Recargadecombustible
 - Medidordeaceite
 - Silenciador
 - ArranquePrime



Excellent



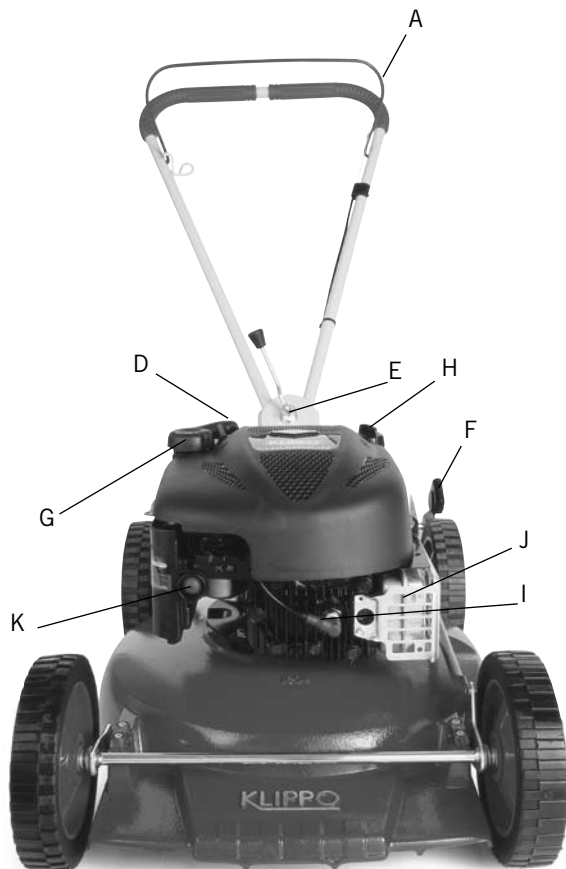

Champion



Excellent GCV

Anvisningar för KLIPPO GRÄSKLIPPARE

Modeller: Triumph, Champion, Excellent, Excellent GCV, Pro 17, Pro 19 GCV

Motorer: Briggs & Stratton; Sprint XT, Quantum XLS, Quantum XRQ ReadyStart.

Honda: GCV 135

Gratulerar till er nya Klippo gräsklippare!

Innan maskinen tas i bruk rekommenderar vi er att läsa igenom bruksanvisningen noga för att få ut det bästa av klipparen. Använd hörselskydd vid arbete med maskinen. LYCKA TILL!

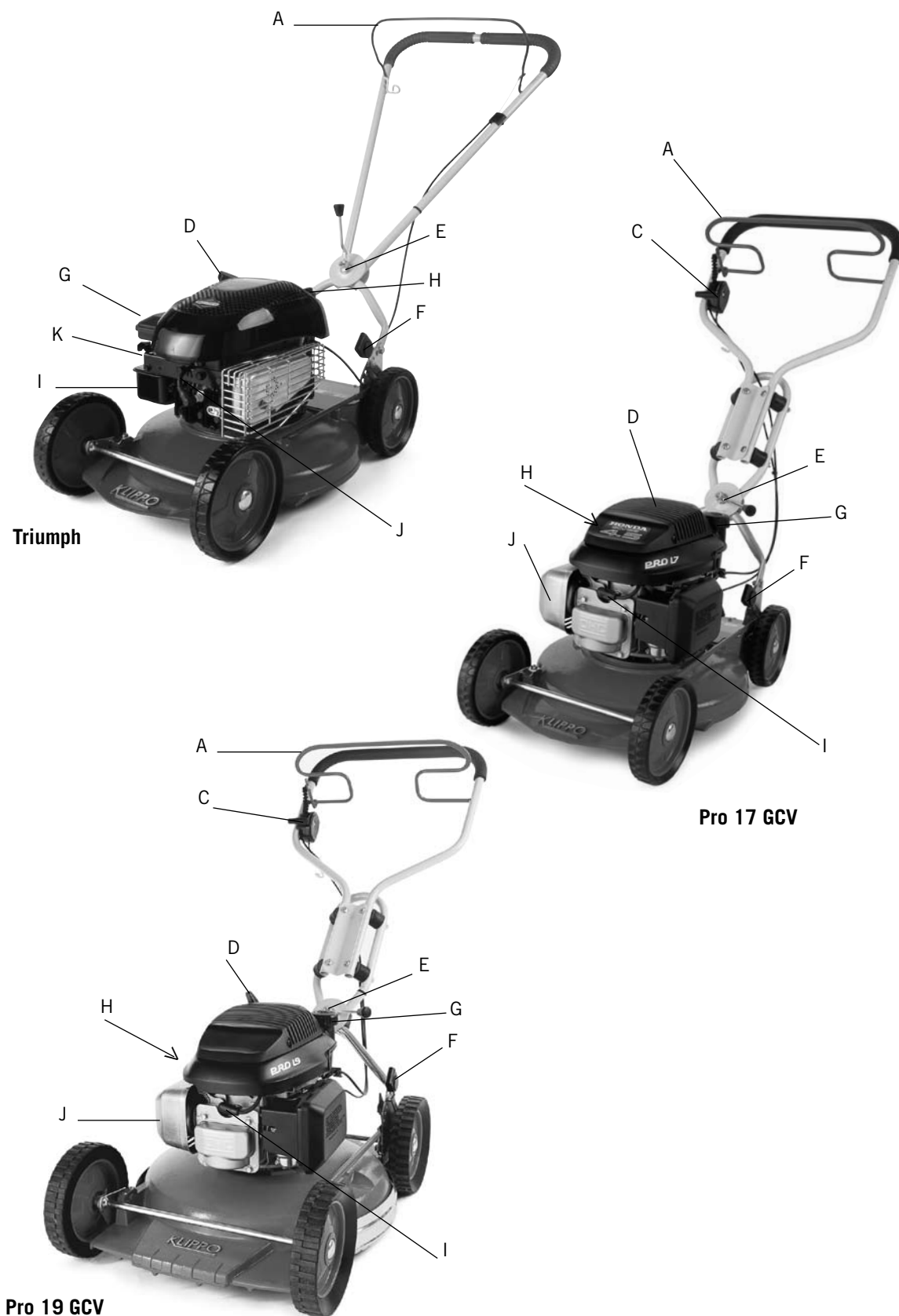

Triumph

Pro 17 GCV

Pro 19 GCV

Säkerhetsföreskrifter för motorgräsklippare med horisontellt roterande kniv

Dessa föreskrifter skall noga genomläsas av var och en som skall köra maskinen.

Bekanta Er med alla reglage före körning!

- Håll händer och fötter borta från den roterande kniven. Finns utkastaröppning, stick aldrig in handen eller foten i denna, utan att först förvissa Er om att kniven står still och att tändkabeln är avlägsnad från tändstiftet.
- Rör ej kniven utan att dessförinnan ha avlägsnat tändkabeln från tändstiftet. En vridning av kniven kan föranleda att motorn startar.
- Lämna ej maskinen utan att först ha stannat motorn.
- Motorns varvtalsregulator får ej sättas ur funktion. Det förinställda varvtalet får ej ändras. Skydd och säkerhetsanordningar får ej tas bort eller sättas ur funktion.
- Fyll ej på bränsle när motorn är varm eller i närheten av öppen eld. Rök ej under tankning eller i närheten av tanken. **WARNING!** Bensin är mycket brandfarligt. Förvara bränslet i därför avsedda kärl.
- Tillåt aldrig barn, eller andra personer som ej känner till maskinen, att köra maskinen. Låt ej människor och husdjur vistas i närheten under klippning. Även om maskinen är väl skyddad kan den slunga ut hårda föremål som kan orsaka skador.
- Håll gräsmattan så ren som möjligt från stenar och andra föremål som kan kastas ut från maskinen. Undvik att köra över grusgångar och dylikt med motorn igång.
- Tala om för varje person som skall köra maskinen vilka risker som finns och hur olycksfall undviks.
- Maskinen får absolut inte användas till annat än gräsklippning.
- Bär långbyxor och lämpliga skor vid klippning. Tänk på att en gräsmatta kan vara hal!
- Rör aldrig något under kåpan, t.ex. avlägsna eller montera mulcherinsatsen, utan att först ha avlägsnat tändkabeln från tändstiftet.
- Kör aldrig med skadade skydd eller säkerhetsanordningar. Inspektera maskinen före varje körning. Kontrollera regelbundet att alla skruvar och muttrar är fastdragna, särskilt kniv och motor.

Montering och inställning

ÖVRE HANDTAGET

Monteras utan verktyg med en kraftig handtagsmutter vid ledplattan.

HANDTAGSLÄGE

Vid behov kan handtaget vridas något i sidled med handtagsleden t ex vid klippning intill häckar eller husväggar. Handtaget kan ställas in i olika lägen för bästa körställning. Handtaget kan ändras i höjdlid vid fästena på chassiet genom att vrida nylonrattarna (bild 1)(ej Triumph och Pro 17). På Triumph och Pro 17 ändras handtagets höjd genom att flytta underhandtagets övre fästskruvar till intilliggande fästhål.

INSTÄLLNING AV KLIPPHÖJDEN (bild 2)

För spaken framåt för högre gräshöjd. Spakens lägen motsvarar 3-6 cm gräshöjd. (2,5-5,0 på Triumph, 3,0-5,0 på Pro 17). Alla hjulen ställs in samtidigt med ett grepp. Utnyttja KLIPPO-maskinens effektiva höjdställning t ex vid kantklippning och finklippning. Klipp aldrig onödigt kort. Tänk på att grässpridningen försvåras och risken för "skalpering" ökar.

Mulcherinsats för Excellent-, Champion- och Pro 19 modeller

Denna är vid leverans monterad på Excellent-modellerna och Champion och medföljer lös till Pro 19 GCV. Monteras resp. demonteras med två skruvar från kåpens ovansida baktill (se bild 11). **Tillse att tändkabeln avlägsnats från tändstiftet före ev. montering/demontering!**

Före start av motorn

FÖRE FÖRSTA START AV MOTORN: fyll på olja (bild 3) och LÄS DEN BIFOGADE MOTORINSTRUKTIONSBOKEN!

Skriva bort oljesticken och fyll på ca 0,55 l motorolja viskositet SAE 30 Klippo olja nr 502873501 eller enligt motorns bruksanvisning. Fyll upp till fullmärket på oljesticken (fyll inte över märket). **OBS! OLJAN ÄR AVTAPPAD UNDER TRANSPORTEN!** Vid första körning ändrar ljudämparen färg och det kan ryka en kort stund.

OLJEKONTROLL

Kontrollera oljenivån före start och efter var 5:e driftstimme. Tag av och torka oljesticken och skruva den sedan helt på röret. Tag av den igen och se till att oljan når upp till fullmärket (bild 3).

INKÖRNING och FÖRSTA OLJEBYTET

Motorn är efterjusterad och behöver ingen direkt inkörning, men kör med måttlig belastning de första timmarna. Kom ihåg första oljebytet redan efter 5 driftstimmar, där efter var 25:e driftstimme.

BENSIN

Använd endast ny blyfri 95 okt bensin eller s k miljöbensin. Stanna motorn vid påfyllning. Fyll inte tanken så mycket att bränslet rinner över. Lämna omkring 6 mm utrymme för bränslets expansion. Låt inte maskinen stå med bensin i över vintern. Detta kan försäkra startproblem på våren.

Start av motorn

Motorerna: Quantum XLS och Sprint XT

1. Tryck in Prime-gummiblåsan (bild 4) ordentligt 3 ggr. Den är placerad framtill på motorn (Quantum-motorer) eller på motorns högra sida (Sprint). Vid kall väderlek kan proceduren behöva att upprepas, dock ej så mycket att motorn blir sur. Om motorn blivit sur så försök starta med gasreglaget i tomgångsläge (sköldpadda). Startar motorn ändå inte, tag av tändstiftet och torka rent det från bensen och ev. smuts. Vid start av varm motor behövs vanligtvis ingen flödning med Prime-blåsan.
2. Säkerhetsbygel (bild 5b) måste vara helt indragen vid start och under körning.
3. Drag med ett kraftigt drag i startsnöret.

Quantum XRQ ReadyStart-motor

1. Säkerhetsbygel (bild 5b) måste vara helt indragen vid start och under körning.
2. Drag i startsnöret.

Allmänt

Ståda gräsmattan före klippning. Hårda föremål som ligger i gräset är farliga att träffa med kniven och sliter onödigt på kniven. En motorgräsklippare får inte köras emot fasta föremål, kontrollera och märk ut dolda rör m m. För maskinen lugnt och metodiskt t ex ständigt runt, men alltid på sådant sätt att ni jämnar ut ev. ränder. Klipp gärna i olika riktningar varje gång.

KLIPPRÅD

Experterna är överens om att det är bäst om man endast klipper bort en tredjedel av gräsets längd per gång, då stimuleras tillväxten och hela gräsmattan blir tåligare och grönare. Tillse att knivarna är i gott skick. Om knivarna är slöa blir snittet ojämnt och gräset blir gult i snittytan. Klipp ofta. En prydnadsmatta måste ofta klippas två gånger i veckan. Klipp aldrig när gräset är vått av regn eller dagg, då försvåras spridningen.

Underhåll

UNDERHÅLL

Tag av tändkabeln först, innan något underhållsarbete påbörjas! Vid rensning undertill, knivbyte mm ska man ställa klipparen med tändstiftet uppåt. Bränsletanken bör inte vara mer än halvt full, i annat fall kan bränsle läcka genom tankventilationen. Säkra klipparen i detta läge innan rensning eller knivbyte påbörjas. Förfar man på detta sätt är man säker på att det inte sker något bensen- eller oljespill, inte heller att olja kommer på tändstift, i luftfiltret eller något annat ställe där oljan orsakar driftsstörningar eller startproblem.

SKÖTSELFÖRESKRIFTER

Maskinen bör lämnas in för översyn till en auktoriserad KLIPPO serviceverkstad efter varje säsong. Maskiner med katalysatorer skall lämnas in för översyn till auktoriserad KLIPPO serviceverkstad vart tredje år eller var 100:e driftstimme, vilket som inträffar först. Håll maskinen ren både under och ovanpå. Vid arbeten undertill på maskinen, placera maskinen med tändstiftet uppåt och TÄNDKABELN AVTAGEN. Borsta av gräset omedelbart innan det torkar. Spänn alla fästbultar då och då. Torka gärna av blanka delar med en trasa med rostskyddsolja. För yrkesmässig körning rekommenderas rutinservice efter var 50:e driftstimme. Använd endast KLIPPO original reservdelar och tillbehör. (Villkor för CE-märkningens och garantins giltighet).

KNIVSYSTEM

Mulcherkniv, standard för Triumph, Champion, Pro 17 och Pro 19-modellerna. För Excellentmodellerna har vi mulcherkniv med cross-cut kniv (bild 6).

Knivbyte

En kraftig brickfjäder pressar kniven mot en friktionsbricka. Vid losstagnation av knivbulten rekommenderar vi en 14 mm ring eller hylsnyckel. Knacka på nyckeln vid behov. Bulten är vanligt gängad (höger). Vid montering spänn bulten hårt, knacka försiktigt på nyckeln med en hammare. Kniven fungerar också som svänghjul. Om den slirar kan motorn gå ojämnt eller vara svårstartad t ex baktända. OBS! För att undvika vibrationer, montera kniven med märket på knivfästet mot sidan på kniven. Se bild 7.

VIBRATIONER

Kör aldrig med onormalt vibrerande maskin. Om kniven skadas, byt kniv!

LUFTRENARSERVICE

(bild 8) Briggs & Stratton Quantum-motorer:

- Rengör elementet var tredje månad eller var 25:e arbetstimme. OBS! Rengör elementet oftare under dammiga förhållanden.
1. Lossa skruven och fäll undan locket.
 2. Tag försiktigt bort elementet.
 3. Rengör elementet genom att knacka det försiktigt mot en plan yta. Om det är mycket smutsigt måste det bytas ut. OLJA ALDRIG ELEMENTET, ANVÄND ALDRIG TRYCKLUFT FÖR RENGÖRING ELLER TORKNING AV ELEMENTET.
 4. Sätt tillbaka elementet, stäng locket och drag åt skruven ordentligt.

LUFTRENARSERVICE

(bild 9) Briggs & Stratton Sprint-motorer:

- Rengör och smörj skumgummi-elementet var tredje månad eller var 25:e arbetstimme, vilket som kommer först. OBS! Rengör elementet oftare under dammiga förhållanden.
1. Skruva av skruven och demontera luftrenaren försiktigt så att smuts inte faller ned i förgasaren.
 2. Tag isär luftrenaren och rengör alla delar. Tvätta skumgummit i flytande rengöringsmedel och vatten. Tryck det torrt i en ren trasa. Mätta med motorolja. Tryck med en ren trasa för att avlägsna ALL överflödiga olja.
 3. Montera ihop delarna igen och fäst luftrenaren ordentligt på förgasaren med skruven.

LUFTRENARSERVICE

(bild 10) Honda GCV 135 -motorer:

- Rengör elementet var tredje månad eller var 25:e arbetstimme. OBS! Rengör elementet oftare under dammiga förhållanden.
1. Lossa snäppfästena och fäll undan locket.
 2. Tag försiktigt bort elementet.
 3. Rengör elementet genom att knacka det försiktigt mot en plan yta. Om det är mycket smutsigt måste det bytas ut. OLJA ALDRIG ELEMENTET, ANVÄND ALDRIG TRYCKLUFT FÖR RENGÖRING ELLER TORKNING AV ELEMENTET.
 4. Sätt tillbaka elementet, stäng locket och tryck in snäppfästena ordentligt.

OLJEBYTE

Skruva av oljestickan, sätt ett kärl som rymmer min. 1 l vid vänster sida av klipparen och tippa klipparen försiktigt åt vänster (Briggs & Stratton-motorer) resp. åt höger (Honda-motorer) så att oljan rinner ner i kärlet när klipparen ligger på sidan. Detta utföres lämpligen efter avslutad klippning, så att oljan är varm och lättflytande. När oljan runnit färdigt, res försiktigt upp maskinen, fyll på ny olja (0,6 l SAE 30) och skruva på oljestickan igen. Spilloljan hålles försiktigt över i ett förslutbart kärl (t.ex. förpackningen för den nya oljan när denna hållts i motorn) och lämnas för återvinning vid närmaste miljöstation.

FELSÖKNING

Om motorn inte startar kontrollera då följande:

1. Finns det färsk bensen i tanken och är ev. bensinkran öppen (Honda-motorer)?
2. Kontrollera att choken är rätt injusterad (Honda-motorer).
3. Kontrollera att motorbromswiren är rätt justerad.
4. Kontrollera så att inte tändstiften är igenstötad och att elektrodavståndet är rätt, skall vara 0,7 - 0,8 mm.
5. Sitter kniven fast?
6. Är luftfiltret igensatt? Rengör eller byt ut luftfilter! Om inte motorn startar efter dessa åtgärder, kontakta närmaste serviceverkstad.
7. Blir klippresultatet dåligt och grässtråna fransiga i snittytan? Byt kniv!

RENGÖRING

Placera maskinen med tändstiftet uppåt och tag av tändkabeln. Kör först slut på bensen annars läcker den ut genom luftningshålet i tanklocket. Tänk på miljön och brandfaran!

OBS! Spola aldrig maskinen med högtryck och spola aldrig vatten direkt på motorn.

VINTERFÖRVARING

Kör slut på bensen och byt olja. Håll sedan en sked olja i tändstiftshålet och drag runt motorn så oljan fördelas. Rengör luftfiltret och växelhuset, förvara maskinen torrt inomhus.

TILLÄGG TILL INSTRUKTIONSBOK KLIPPO PRO 17 och PRO 19 GCV

Denna maskin är avsedd för yrkesmässigt bruk och följdaktligen byggd för att användas hela säsongen, varje dag år efter år. Jämfört med enklare Klippo-modeller har den därför vissa skillnader; avvibrerat handtag, utsatta delar galvaniserade, sidoskydd (Pro 19 GCV) samt vissa komponenter förstärkta och i kraftigare material.

ÅTERVINNING

Denna gräsklippare har förutsättningar att hålla i många år. Detta gör att den belastar vår miljö mindre. Var noga med att sköta service och underhåll så minimeras de skadliga utsläppen från motorn och den håller längre. Byt därför regelbundet olja, luftfilter och tändstift enligt de föreskrivna serviceintervallen. När maskinen är utsliten skall den lämnas till återförsäljaren (som lämnar den till återvinning) eller direkt till Klippo AB. Vi monterar då sönder maskinen och delar upp den i olika material som vi sedan lämnar för återvinning. Det mesta i denna gräsklippare går nämligen att återvinna. Den är dessutom till stor del byggd av återvunnet material.

SPECIFIK BRÄNSLEFÖRBRUKNING VID 50% BELASTNING:

Honda GCV 135: 455 g/kWh (medelhög enligt kriteriedokumentet för Svanenmärkning ver 4.1)

Honda GCV 160: 462 g/kWh (medelhög enligt kriteriedokumentet för Svanenmärkning ver 4.1)

Briggs & Stratton DOV Ready Start: 467 g/kWh (medelhög enligt kriteriedokumentet för Svanenmärkning ver 4.1)

Bränslesystemet har ett skydd mot avdunstningsförluster genom att i bränsletankens lock finns en klockformad skärm och ett gummimembran. Avluftning sker via gängspiralen. Det är därför viktigt att om bränsleloket går sönder ersätts det med ett original reservdelslock för denna motor. Använd bensindunk utrustad för att förhindra spill.

Klippo AB förbehåller sig rätten till tekniska förändringar utan föregående meddelande.

Malmö september 2007

KLIPPO AB

Försäkran om överensstämmelse

Undertecknad, Roger Klotz, c/o Klippo AB, Knivgatan 3-7, SE-21228 Malmö, Sverige, intygar att följande gräsklippare uppfyller väsentliga säkerhets- och sundhetskrav i EU:s Maskindirektiv 98/37/EEC med underliggande standard EN836 och uppfyller kraven i EU:s Direktiv avseende buller 2000/14/EG samt EU:s direktiv avseende elektromagnetisk kom-pabilitet 89/336.

Provade i enlighet med EN836 och ISO 11094.

Bedömningen av överensstämmelsen av Direktivet 2000/14/EG har gjorts enligt annex VI i nämnda direktiv.

Typ: Rotorgräsklippare med förbränningsmotor.

Tillverkare: Klippo AB.

Fabrikat: Klippo.

Tekniskt ansvarig: Hans Nilsson

Provade hos: Svensk Maskinprovning AB, Fyrisborgsgatan 3, SE-754 50 Uppsala, Sverige. Notified body nr 0404

Modell	Serienr	Motor	Motor- -volym / cc	Uppmätt ljudeffekt- nivå, dB(A)	Garanterad ljudeffekt- nivå, dB(A)	Operatörs- buller, dB(A)	Knivtyp	Klippbredd cm
Triumph	965229601	B&S Sprint XT	158	92	96	78	Mulcher	42
Champion	965223901	B&S Quantum XLS	190	92	96	79	Mulcher	48
Excellent	965227601	B&S Quantum XRQ						
		ReadyStart	190	92	96	82	Mulcher	48
Excellent GCV	965227701	Honda GCV 135	135	89	96	77	Mulcher	48
Pro 17	965230101	Honda GCV 135	135	89	96	79	Mulcher	42
Pro 19 GCV	965229001	Honda GCV 135	135	89	96	78	Mulcher	48

Vibrationsnivå: Se tekniska specifikationer, sid. 43!

Utfärdat i Malmö 2007-11-04

Roger Klotz, Verkställande Direktör, Klippo AB

Brugsanvisning for KLIPPO PLÆNEKLIPPERE

DK

Modeler: Triumph, Champion, Excellent, Excellent GCV, Pro 17, og Pro 19 GCV.

Motorer: Briggs & Stratton; Sprint XT, Quantum XLS, Quantum XRQ Ready Start.

Honda: GCV 135

Till lykke med Deres nye klippo plæneklipper!

Inden maskinen tages i brug, anbefaler vi at studere brugsanvisningen nøje for at få det bedste ud af klipperen.

Brug høreværn når der arbejdes med maskinen! HELD OG LYKKE.

Sikkerhedsforskrifter for motorplæneklippere med horisontalt roterende kniv

Disse foreskrifter skal nøje gennemlæses af alle, som skal køre maskinen.

Vær fortrolig med alle reguleringer før start!

- Hold hænder og fødder borte fra den roterende kniv. Hvis der findes en udkasteråbning, så stik aldrig hånden derind.
- Rør aldrig kniven uden at have taget tændrørskablet af, i det en drejning på kniven kan få motoren til at starte.
- Efterlad aldrig maskinen uden først at standse motoren.
- Det forudinstillede omdrejningstal må ikke ændres.
- Fyld ikke på brændstof på, når motoren er varm, eller i nærheden af åben ild. Ryg ikke under tankning eller i nærheden af tanken. ADVARSEL! Benzin er meget brandfarligt. Opbevar benzin i en beholder, som er beregnet hertil. Skru ikke tankdækslet af og tanke ikke mens motoren er igang.
- Tillad aldrig børn eller andre personer, som ikke kender maskinen, at køre maskinen. Lad ikke mennesker eller husdyr befinde sig i nærheden under klipning. Selv om maskinen er godt beskyttet, kan den slynge hårde genstande ud, som kan forårsage skader.
- Hold græsplænen så ren som muligt for sten og andre genstande, som kan kastes ud fra maskinen. Undgå at køre over grusgange o.l. med motoren igang.
- Fortæl alle, som vil køre maskinen, om eventuelle risici og hvordan ulykker undgås.
- Maskinen må absolut ikke anvendes til andet end plæneklipning.
- Bær lange bukser og solide sko under klipning. Tænk på, at en græsplæne kan være glat.
- Rør aldrig noget under skjoldet. F.eks. må man ikke fjerne eller montere mulcherenheden, uden først at have fjernet tændkablet fra tændrøret.
- Kør aldrig med beskadiget værn eller defekte sikkerhedsanordninger. Undersøg maskinen før hver kørsel. Kontrollér rutinemæssigt, at alle skruer og møtrikker er spændt fast. Gælder især kniven og motoren.

Montering og indstilling

ØVERSTE HÅNDDAG

Monteres uden værktøj ved hjælp af en kraftig håndmøtrik på underhåndtaget.

HÅNDDAGETS STILLING

Efter behov kan håndtaget justeres i ledder, f.eks. ved klipning ind mod hække og husmure. Håndtaget kan justeres i forskellige stillinger til den bedste kørstilling. Håndtaget kan ændres i højden (ikke Triumph og Pro 17) ved at flytte de møtrikker, som holder underhåndtaget fast til vinklerne på chassiet (fig. 1).

På Triumph og Pro 17, ændres håndtagets højde ved at flytte underhåndtagets øverste fæstningspunkter til ønskede position.

INDSTILLING AF KLIPPEHØJDEN (fig. 2)

Før højdereguleringen fremad for højere græshøjde. Højdereguleringen stilling modsvarer 3-6 cm græshøjde (2,5-5,5 Triumph, 3,0-5,0 på Pro 17). Alle hjul indstilles samtidigt med eet greb. Udnyt KLIPPO-maskinens effektive højderegulering, f.eks. ved kantklipning og finklipning. Klip aldrig unødigt kort - tænk på, at græsspredningen vanskeliggøres og risikoen for pletter i græsplænen øges.

Mulcherenhed Excellent-, Champion og Pro 19-modeller.

Ved levering er denne monteret på maskinerne Excellent og Champion, mens den til Pro-modellerne er løst vedlagt. Monteres eller demonteres med to skruer fra skjoldets overside bagtil (se billede 11). **Sørg for, at tændkablet er blevet fjernet fra tændrøret før evt. montering/demontering.**

Før start af motoren

FØR FØRSTE START AF MOTOREN: Påfyld olie (fig. 3) Læs den medfølgende motorinstruktionsvejledning.

Skru oliepinden af og påfyld ca. 0,55 l motorolie viskositet SAE 30, Klippo olie nr 502873501 eller ifølge motorens brugsanvisning. Påfyld til mærket på oliepinden (fyld ikke over mærket).

OBS ! OLIE ER AFTAPPET UNDER TRANSPORT !

Ved den første kørsel ændrer lyd-dæmperen farve og kan ryge et kort stykke tid.

OLIEKONTROL

Kontroller olieniveauet før start og efter hver 5. arbejdstime. Tag oliemåleren af og tør den af, hvorefter den skures helt på røret. Tag den af igen og sørg for, at olien når helt op til fyldemærket (fig. 3).

INKØRNING, FØRSTE OLIESKIFT

Motoren er efterjusteret og behøver ingen direkte inkøring, men kørsel med moderat belastning de første timer. Husk det første olieskift allerede efter 5 arbejdstimer, og derefter hver 25. arbejdstime.

BENZIN

Anvend kun ny blyfri benzin 95 okton eller såkaldt miljøbenzin. Fyld ikke tanken så meget op, at benzinen løber over. Levn ca. 6 mm til brændstofudvidelse. Lad ikke maskinen overvintre med benzin i tanken. Dete kan forårsage startproblemer i foråret.

Start av motoren

Motorer: Quantum XLS och Sprint XT

1. Tryk Prime-gummihætten (billedet 4) i bund 3 gange. Den er placeret foran på motoren (Quantum- motorer) eller på motorens højre side (Sprint). I kold vejr kan det være nødvendigt at gentage proceduren, undgå at drukne motorer i benzin. Hvis motorer alligevel forsluger sig, forsøg da at starte med gashåndtaget i tomgangsleje (symbol: skildpadde). Starter motoren stadigvæk ikke, tag tændrøret ud og tør det rent for benzin og evt. smuds. Ved start af varm motor er det sædvanligtvis ikke nødvendigt at aktivere prime-hætten.
2. Sikkerhedsbøjlen (billedet 5b) skal være trykket helt ind til håndtaget, ved start og kørsel.
3. Start ved æt kraftigt træk i snoren.

Quantom XRQ ReadyStart-motor

1. Sikkerhedsbøjlen (billedet 5b) skal være trykket helt ind til håndtaget, ved start og kørsel.
2. Start ved æt træk i snoren.

Generelt

"Rens" græsplænen før klipning. Hårde genstande, som ligger i græsset, er farlige for kniven at støde imod og slider unødigt på kniven. En motorplæneklipper må ikke køres imod hårde genstande - "rens" plænen og kontroller og afmærk evt. skjulte rødder m.m. Kørsel maskinen jævnt og metodisk, f.eks. rundt på plænen, men altid sådan, at eventuelle hjulspor hele tiden udjævnes. Klip gerne i forskellig retning hver gang.

MODELLER MED HONDA-motor

1. Ved start af kold motor, stil benzinregulatoren i chokerstilling, tryk skydeanordningen så langt frem som muligt og åben for benzinhanen (bag luftfiltret på motorens venstre side). Hvis motoren drukner, så forsøg at starte med regulatoren i tomgangsstilling (skærmtag). Starter motoren ikke, så tag tændstykket af, og tør det evt. rent for benzin og snavs. Ved start af varm motor, behøves normalt ingen choker.
2. Sikkerhedsbøjlen (billedet 5b) skal være trykket helt ind til håndtaget, ved start og kørsel.
3. Start ved æt kraftigt træk i snoren.

STOP

Maskinen stoppes ved at slippe sikkerhedsbøjlen (billedet 5b).

KLIPPERÅD

Eksperterne er enige om, at det er bedst, at man kun klipper en trediedel af græssets lænde bort på een gang, i det væksten da stimuleres, og hele græsplænen bliver mere slidstærk og grønnere. Sørg for, at knivene er i god stand. Hvis knivene er sløve, bliver snittet ujævnt, og græsset bliver gult på overfladen. Klip ofte. En prydplæne skal ofte klippes to gange om ugen. Klip aldrig, når græsset er vådt af regn eller dug, idet spredningen vanskliggøres.

Vedligeholdelse

VEDLIGEHOLDELSE

Tag tændrørskabelet af først, inden vedligeholdelsesarbejde påbegyndes! Ved rensning på undersiden, udskiftning af kniv osv. skal klipperen stilles med tændrøret vendt opad. Brændstoftanken bør ikke være mere end halvt fyldt, ellers kan brændstoftanken lække gennem tankventilationen. Sikre klipperen i dette leje inden rensning eller knivskifte påbegyndes. Gør man det på denne måde er man sikker på at der ikke sker bensin- eller oliespild, og at olie kommer på tændrøret, i luftfilteret eller noget andet sted hvor olien forårsager driftforstyrrelser eller startproblemer.

VEDLIGEHOLDSEFORSKRIFTER

Maskinen bør indleveres til eftersyn hos et autoriseret værksted efter hver sæson. Maskiner med katalysator skal indleveres til eftersyn hos et autoriseret værksted hver tredje år eller for hver 100 driftstimer, alt efter hvad der kommer først. Hold maskinen ren på undersiden og ovenpå. Ved arbejde under maskinen placer maskinen med tændrøret opad. Børst straks græsset af, indenn det tørrer. Efterspænd alle bolte og skruer. Smør fjedre og aksler efter hver sæson. Tør gerne blanke dele af med en klud med rustbeskyttelseolie. Ved erhvervs-mæssig anvendelse anbefales rutinemæssigt eftersyn efter hver 50 driftstimer. Anvend kun KLIPPO originale reservedele og tilbehør. (Krav for CE mærkning).

KNIVSYSTEM

Mulcherkniv til Triumph, Champion, Pro 17 og Pro 19-modellerne. Til Excellent-modellerne har vi mulcherkniv med cross-cut kniv (billedet 6).

Udskiftning af knive

En kraftig skivefjeder presser kniven mod en friktionskive. For afmontering af knivbolte anbefaler vi en 14 mm ring eller gaffelnøgle. Slå på nøglen, om nødvendigt. Bolten er normaldrejet (Højre). Ved montering spændes bolten hårdt, slå forsigtigt på nøglen med en hammer. Kniven fungerer også som svinghjul. Hvis den slingrer, kan motorer gå ujævnt eller være vanskelig at starte, f.eks. eftertænding. OBS! For at undgå vibrationer, monter kniven med mærket på knivholderen mod siden af kniven. Se fig. 7.

VIBRATIONER

Kør aldrig med unormalt vibrerende maskine. Hvis kniven beskadiges, udskift kniven.

LUFTFILTERSERVICE

(fig. 8) Briggs & Stratton Quantum-motorer
Rens filteret hver tredje måned eller hver 25. arbejdstime, hvad der måtte komme først. OBS! Rens filteret oftere under forhold med meget støv.

1. Løs skruen og fjern dækslet som vist på billedet.
2. Tag forsigtigt filteret af.
3. Rens filteret ved at banke det forsigtigt mod en planoverflade. Hvis det er meget snavset, bør det udskiftes. KOM ALDRIG OLIE PÅ FILTERET, ANVEND ALDRIG TRYKLUFT TIL RENSNING ELLER TØRRING AF FILTERET.
4. Påmonter filteret, sæt dækslet på og spænd skruen grundligt.

LUFTFILTERSERVICE

(billedet 9) Briggs & Stratton Sprint-motorer
Rens og olier skumgummifiltret hver tredje måned eller 25. driftstime, hvad der måtte komme først. OBS ! Rens filteret oftere under forhold med meget støv.

1. Skru skruen af og afmontér luftfilteret forsigtigt, så smuds ikke falder ned i indsugningskammaret.
2. Tag luftfiltret og rengør alle dele. Vask skumgummifiltret i flydende rengøringsmiddel og vand. Tryk det tørt i en ren klud. Mæt med motorolie. Tryk med en ren klud, for at fjerne al overflødig olie.
3. Montér alle delene igen og spænd luftfiltret korrekt på indsugningskammaret med skruen.

LUFTFILTERSERVICE

(fig. 10) Honda GCV 135-motorer
Rens filteret hver tredje måned eller hver 25. arbejdstime, hvad der måtte komme først. OBS ! Rens filteret oftere under forhold med meget støv.

1. Løsn klipsene, og fjern låget som vist på billedet.
2. Tag forsigtigt filteret af.
3. Rens filteret ved at banke det forsigtigt mod en planoverflade. Hvis det er meget snavset, bør det udskiftes. KOM ALDRIG OLIE PÅ FILTERET, ANVEND ALDRIG TRYKLUFT TIL RENSNING ELLER TØRRING AF FILTERET.
4. Påmonter filteret, sæt dækslet på og tryk klipsene ordentligt på plads.

OLIESKIFT

Skrub olieproppen af, sæt et kar som rummer min. 1 l på venstre side af klipperen og tip klipperen forsigtigt mod venstre (Briggs & Stratton-motorer) respektive til højre (Honda-motorer) så olien løber ned i karret når klipperen ligger på siden. Dette udføres bedst efter afsluttet klipning, så at olien er varm og letflydende. Når olien er færdig med at løbe, rejs forsigtigt klipperen op, fyld ny olie på (0,6 l SAE 30) og skru olieproppen på igen. Spildolien holdes forsigtigt over i et tætsluttende beholder (f.eks. dunken fra den nye olie når denne er påfyldt motoren) og afleveres derefter til nærmeste genbrugsstation.

FEJLSØGNING

Hvis motoren ikke starter, kontroller da følgende:

1. Findes der fersk benzin i tanken og er evt. benzinhanen åben (Honda-motorer)?
2. Kontroller, at chokeren er justeret korrekt (Honda-motorer).
3. Kontroller, at bremskabet er justeret korrekt.
4. Kontroller, at tændrøret ikke er gennemsoedet, og at elektrodeafstanden er korrekt, den skal være 0,7 - 0,8 mm.
5. Sidder kniven fast?
6. Er luftfilteret tilstoppet? Rens eller skift luftfilter! Hvis motoren ikke starter efter disse foranstaltninger, bør man kontakte det nærmeste serviceværksted.
7. Bliver klipperesultatet dårligt og græsstråene frynsede i snitfladen? Skift kniv!

RENGØRING

Anbring maskinen med tændrøret opad. Kørsel motoren tom for benzin, ellers lækker den ud gennem udluftningshullet i tankdækslet. Tænk på miljøet og brandfaren! **OBS! Brug aldrig højtrykspuler til maskinen og ret aldrig vandstrålen direkte mod motoren.**

VINTEROPBEVARING

Kør motoren tom for benzin og skift olie. Hæld derefter en skedul olie i tændrørshullet og træk motoren rundt, så olien fordeles. Rens luftfiltret og gearkassen, opbevar maskinen tørt indendørs, oplad batteriet med ladeaggregatet.

GARANTI

Der gives garanti på motoren af de respektive motor-fabrikanten gennem et net af autoriserede værksteder. Henvend Dem i første omgang til disse værksteder.

TILLÆG TIL INSTRUKTIONSBOKEN KLIPPO Pro 17, Pro 19 GCV

Denne maskine er produceret til professionelt brug og er derfor bygget til at blive anvendt hele sæsonen, hver dag, år efter år. Sammenlignet med enklere Klippo-modeller har den derfor visse forskelle: afvibreret håndtag, udsatte dele galvaniserede, sidebeskyttelse (Pro 19 GCV) samt visse komponenter forstærkede og i kraftigere materiale.

GENBRUG

Denne plæneklipper har forudsætningerne til at holde i mange år. Dette gør at den belaster vores miljø mindre. Vær nøje med at overholde service og vedligeholdelse, så minimeres de skadelige udstødningsgasser fra motoren og den holder længere. Skift derfor regelmæssigt olie, luftfilter og tændrør ifølge de foreskrevne serviceintervaller. Når maskinen er udsidt skal den afleveres til forhandleren (som afleverer den till genbrug) eller direkte til Klippo AB. Vi afmonterer da maskinen og deler den op i forskelligt materiale som vi siden afleverer til genbrug. Det meste på denne plæneklipper kan nemlig genbruges. Den er desuden i en stor del bygget af genbrugsmateriale.

SPECIFIKT BRÆNDSTOFFORBRUG VED 50 % BELASTNING:

Honda GCV135: 455 g/kWh (middelhøy i henhold til kriteriedokument for Svanemærket ver. 4.1).

Honda GCV160: 462 g/kWh (middelhøy i henhold til kriteriedokument for Svanemærket ver. 4.1)

Briggs & Stratton DOV Ready Start: 467 g/kWh (middelhøy i henhold til kriteriedokument for Svanemærket ver. 4.1)

Brændstofsyste­met har en beskyttelse mod fordampninger ved i brændstoftankens låg findes en klokformet skærm og en gummimembran. Udluftning sker via spiralen. Det er derfor vigtigt, at hvis brændstofflåget går i stykker, skal det erstattes med et originalet reservedelslåg til denne motor. Anvæ­nd bensindunk utrustad för att förhindra spill.

Klip­po AB forbeholder sig ret til tekniske ændringer uden forudgående meddelelse.

Malmö september 2007

KLIPPO AB

Garanti om overensstemmelse

Undertegnede, Roger Klotz, c/o Klippo AB, Knivgatan 3 -7, SE-212 28 Malmö bekræfter, at følgende plæneklippere opfylder nødvendige sikkerheds- og sundhedskrav i EU:s maskindirektiv 98/37/EEC og EN 836, samt i henhold til regulativ 2000/14/EG (lydniveau) samt EUs direktiv vedrørende elektromagnetisk kompatibilitet 89/336.

Afprøvet i overensstemmelse med EN839 og ISO 11094.

Bedømmelsen er i overensstemmelse med Direktiv 2000/14/EG i følge Annex VI i benævnte direktiv.

Type Rotorgræsslåmaskine med forbrændingsmotor.

Producent: **Klip­po AB.**

Fabrikat: Klippo

Teknikansvarlig: Hans Nilsson

Prøvet hos: Svensk Maskinprovning AB, Fyrisborgsgatan 3, SE-754 50 Uppsala, Sverige

Notified body nr 0404

Modell	Serienr	Motor	Motor- volum/ cc	Oppmålt lydeffekt- niveau, dB(A)	Garanterad lydeffekt- niveau dB(A)	Operatørs- bullerniveau dB(A)	Skærets art	Skærebredde cm
Triumph	965229601	B&S Sprint XT	158	92	96	78	Mulcher	42
Champion	965223901	B&S Quantum XLS	190	92	96	79	Mulcher	48
Excellent	965227601	B&S Quantum XRQ						
		ReadyStart	190	92	96	82	Mulcher	48
Excellent GCV	965227701	Honda GCV 135	135	89	96	77	Mulcher	48
Pro 17	965230101	Honda GCV 135	135	89	96	79	Mulcher	42
Pro 19 GCV	965229001	Honda GCV 135	135	89	96	78	Mulcher	48

Vibrationsniveau: Se tekniske specifikationer, sid. 43!

Udfærdiget i Malmö 2007-11-04



Roger Klotz, Direktør, Klippo AB

Bruksanvisninger for KLIPPO GRESSKLIPPERE

Modeller: Triumph, Champion, Excellent, Excellent GCV, Pro 17, og Pro 19 GCV.

Motorer: Briggs & Stratton; Sprint XT, Quantum XLS, Quantum XRQ ReadyStart

Honda: GCV 135

Gratulerer med Deres nye Klippo gressklipper!

Innen maskinen tas i bruk anbefaler vi Dem å lese bruksanvisningen nye for å få størst mulig utbytte av klipperen.

Bruk hørselvern under arbeide med maskinen! LYKKE TILL!

Sikkerhetsforskrifter for motorgressklippere med horisontalt roterende kniv

Disse forskrifter skal leses nøye av alle som skal kjøre maskinen. Bli kjent med alle kontrollspaker før kjøring!

- Hold hender og føtter borte fra den roterende kniven. Finnes det utkasteråpning, stikk aldri hånden inn i denne.
- Rør ikke kniven uten å ha fjernet ledningen fra tenn-pluggen. En vridning av kniven kan få motoren til å starte.
- Forlat ikke maskinen uten å ha stoppet motoren.
- Motorens turtallregulator må ikke settes ut av funksjon. Det forhåndsinnstilte turtallet må ikke endres.
- Fyll ikke på bensin når motoren er varm. ADVARSEL! Bensin er meget brannfarlig. Oppbevar bensinen i godkjente kanner. Ikke åpne tanklokket eller fyll på bensin mens motoren er igang.
- Tillat aldri barn eller andre personer som ikke kjenner maskinen, å kjøre denne. La aldri mennesker eller husdyr være i nærheten under bruk. Selv om maskinen er godt beskyttet, kan den kaste ut de har gjenstander som kan forårsake skader.
- Hold gresseplenen så ren som mulig for steiner og andre gjenstander som kan kastes ut fra maskinen. Unnvik å kjøre over grusgager og lignende med motoren igang.
- Fortell alle som vil kjøre maskinen, hvilke risikoer som finns og hvordan ulykker unngås.
- Maskinen får absolutt ikke benyttes til annet enn gressklipping.
- Bruk langbukser og passende sko under klipping. Tenk på at gressplenen kan være glatt.
- Rør aldri noe under klipperpannen, f.eks. fjern eller monter mulcherinnsatsen, uten å først ha fjernet tennpluggledningen fra tennpluggen.
- Kjør aldri med skadde vern eller sikkerhetsanordninger. In-spiser maskinen for hver kjøring. Kontroller regelmessig at alle skruer og mutrer er trykket til, spesielt i kniv og motor.

Montering og instilling

ØVRE STYRE

Monteres uten verktøy med en kraftig håndtagsmutter til ledplatten

REGULERING AV STYRET

Ved behov kan styret vris noe sideveis med den øvre delen f. eks. ved klipping inntil hekker eller husvegger. Styrets vinkel kan reguleres for beste kjørestilling. Styrets vinkel kan forandres i høyden (ikke Triumph og Pro 17) ved festene på klippepannen ved å vri nylonbrikkene (bilde 1).

På Triumph og Pro 17 endres styrets høyde ved å flytte understyrets øvre festeskruer til nærmestliggende festehull.

INSTILLING AV KLIPPEHØYDEN (bilde 2)

Spaken føres fremover for høyere gresslengde. Spakens

stillinger tilsvarer 3-6 cm gresslengde. (2,5-5,5 på Triumph 3,0-5,0 på Pro 17). Alle hjulene innstilles samtidig med ett grep. Utnytt KLIPPO-maskinens effektive høydeinnstilling f.eks. ved kantklipping og finklipping. Klipp aldri unødvendig kort. Tenk på at gresspredningen vanskeliggjøres og risikoen for skalpering av plenen øker.

Mulcherinnsats Excellent-, Champion og Pro 19-modeller

Ved levering er denne montert på maskinene Excellent og Champion, mens den medfølger løst til Pro-modellene. Monteres og demonteres med to skruer fra klipperpannens overside bak (se bilde 11). **Sørg for at tennpluggledningen fjernes fra tennpluggen før ev. montering/demontering!**

Før start av motoren

FØR FØRSTA START AV MOTOREN: Fyll på olje(bilde 3) og Les den vedlagte motorinstruksjonsboken.

Sku ut oljepeilestaven og fyll på ca. 0,55 liter motorolje SAE 30, Klippo olje nr: 502873501 eller ifølge motorens bruksanvisning. Fyll opp til fullmerket på oljepeilestaven (fyll ikke over merket).

OBS! OLJEN ER AVTAPPET UNDER TRANSPORTEN!

Ved første kjøring forandrer lydtemperen farge, og kan ryke en kort stund.

OLJEKONTROLL

Kontroller oljenivåer før start og etter hver 5. kjøretime. Tag ut og tørk av oljepinnen. Skru den deretter helt på røret og kontroller at oljen når helt opp til fullmerket (bilde 3).

INNKJØRING, FØRSTE OLJESKIFT

Motoren er etterjustert og behøver ingen direkte innkjøring, men kjør med moderat belastning de første timene. Husk første oljeskift allerede etter 5. kjøretimer, og deretter hver 25. kjøretime.

BENSIN

Bruk kun ny blyfri 95 oktan bensin eller såkalt miljøbensin. Vi anbefaler bruk av ny 95 oktan blyfri bensin eller såkalt miljøbensin.

La ikke maskinen stå med bensin på over vinteren. Det kan forårsake startproblem om våren.

Start av motoren

Motorer: Quantum XLS och Sprint XT

1. Trykk inn Prime-gummiknappen (bildet 4) ordentlig tre ganger. Den er plassert foran på motoren (Quantum-motorer) og på motorens høyre side (Sprint). I kaldt vær kan det være nødvendig å gjenta prosedyren, men ikke så mye at motoren blir sur. Hvis motoren blir sur, forsøk å starte med gasshåndtaget i tomgangsstilling (skildpadde). Hvis motoren fortsatt ikke starter, ta ut tennpluggen og tørk den ren fra bensin og evt. smuss. Ved start av varm motor behøver man vanligvis ingen pumping med primeknappen.
2. Sikkerhetsbøylen (bildet 5b) må holdes helt inne ved start og under kjøring.
3. Dra med et kraftig drag i startsnoren.

Quantum XRQ Ready-Start

1. Sikkerhetsbøylen (bildet 5b) må holdes helt inne ved start og under kjøring.
2. Dra i startsnoren.

Generelt

Rengjør gressplenen før klipping. Harde gjenstander som ligger i gresset er farlige å treffe med kniven som også vil slites unødvendig. En motorgressklipper må ikke kjøres mot faste gjenstander. "Rengjør" gressplenen, kontroller og merk av skjulte rør, steiner o.l. Kjør maskinen rolig og metodisk f.eks. stadig rundt, men alltid på en slik måte at klippingen overlappes. Klipp helst i forskjellig retning hver gang.

MODELLER MED HONDA-motor:

1. Ved start av kald motor, sett gassreguleringen i chokestilling, skjøvet helt frem, og åpne bensinkranen (bak luftfilteret på motorens venstre side). Hvis motoren har blitt sur (for mye bensin), forsøk å starte med gassreguleringen i tomgangsstilling (skildpadde). Starter motoren likevel ikke, ta ut tennpluggen og tørk bort bensin og evt. smuss. Ved start av varm motor trenger man vanligvis ikke bruke choke.
2. Sikkerhetsbøylen (bildet 5b) må holdes helt inne ved start og under kjøring.
3. Dra med et kraftig drag i startsnoren.

STOPP

Maskinen stoppes ved å slippe sikkerhetsbøylen (figur 5b).

KLIPPERÅD

Ekspertene er enige om at det er best om man bare klipper bort en tredjedel av gressets lengde av gangen, da stimuleres tilveksten og hele plenen blir mer holdbar og grønnere. Kontroller at knivene er i god stand. Hvis knivene er sløve, blir snittet ujevnt og gresset blir gult i snittflaten. Klipp ofte. En prydplen må ofte klippes to ganger i uken. Klipp aldri når gresset er vått av regn eller dugg, da dette gjør spredningen vanskeligere.

Vedlikeholdelse

VEDLIKEHOLD

Ta tennpluggledningen bort fra tennpluggen for du begynner med noe vedlikeholdsarbeide! Ved rensing på undersiden, knivbytte m.m., skal man sette klipperen med tennpluggen opp. Bensintanken bør ikke være mer enn halvfull, ellers kan brennstoff lekke ut gjennom tankventilasjonen. Støtt opp klipperen i denne stilling før rengjøring eller knivbytte begynnes. Forviss deg om at man på denne måten er sikker på at det ikke kommer noe bensin- eller oljesøl, heller ikke at det kommer olje på tennpluggen, i luftfilteret eller noe annet sted der oljen forårsaker drift- eller startproblemer.

VEDLIKEHOLDSFORSKRIFTER

Maskinen bør innleveres til ettersyn hos et autorisert Klippo serviceverksted etter hver sesong. Maskiner med katalysator skal innleveres til ettersyn hos et autorisert Klippo serviceverksted hvert tredje år eller hver 100:de driftstime, det som inntreffer først. Hold maskinen ren både under og utenpå. Ved arbeider på undersiden av maskinen, plasser maskinen med tennpluggen opp. Børst av gresset umiddelbart innen det tørker. Trekk regelmessig til alle festebolter. Smør sperrer og føraksler etter hver sesong. Tørk gjerne av blanke deler med en fille med rustbeskyttelseolje. For yrkesmessig bruk anbefales rutineservice hver 50. kjøretime. Benytt kun Klippo originale reservedeler og tilbehør (CE-merkinskrav).

KNIVSYSTEM

Mulcherkniv til Triumph, Champion, Pro 17 og Pro 19-mo-

dellerna. For Excellent-modellene har vi mulcherkniv med cross-cut kniv (bildet 6).

Knivbytte

En kraftig fjærskive presser kniven mot en friksjonsskive. Ved løsgjøring av knivbolten anbefaler vi en 14 mm stjerne- eller pipenøkkel. Bank på nøkkelen ved behov. Bolten er vanlig gjenget (høyre). Ved montering trekkes bolten godt til, bank forsiktig med en hammer på nøkkelen. Kniven fungerer også som svinghjul. Hvis den slurer kan motoren ujevnt eller være vanskelig å starte f.eks. slå tilbake. OBS! For å unngå vibrasjoner, monter kniven med merket på knivfestet mot siden på kniven. Se bilde 7.

VIBRASJONER

Kjør aldri med unormalt vibrerende maskin. Dersom kniven skades, bytt kniv.

LUFTFILTERSERVICE

(bilde 8) Briggs & Stratton Quantum-motorer Rengjør elementet hver tredje måned eller hver 25. brukstid, det som kommer først. OBS! Rengjør elementet oftere under støvete forhold.

1. Løsne skruen og ta bort lokket som vist på bildet.
2. Ta forsiktig bort elementet.
3. Rengjør elementet ved å banke det forsiktig mot en plan flate. Dersom det er fullt av smuss må det byttes ut. HA ALDRI OLJE PÅ ELEMENTET, BRUK ALDRI TRYKKLUFT FOR Å RENGJØRE ELLER TØRKE ELEMENTET

4. Monter tilbake elementet, steng lokket og trekk skruen godt til.

LUFTFILTERSERVICE (bild 9) Briggs & Stratton Sprint-motorer

Rengjør og smør skumgummielementet hver tredje måned eller hver 25 arbeidstid, hvilket som kommer først. OBS! Rengjør elementet oftere under støvete forhold.

1. Skru ut skruen og demonter luftfilteret forsiktig så smuss ikke faller ned i forgasseren.
2. Demonter luftfilterforholderen og rengjør alle deler. Vask skumgummifilteret i flytende rengjøringsmiddel og vann. Legg filteret i en torr klut og klemm det tørt. Hell motorolje på filteret til det er mettet med olje. Klem det deretter i en ren klut for å fjerne all overflødig olje.
3. Sett delene sammen og fest luftfilteret ordentlig på forgasseren med skruen.

LUFTFILTERSERVICE

(bild 10) Honda-motorer

Rengjør elementet hver tredje måned eller hver 25 brukstid, det som kommer først. OBS! Rengjør elementet oftere under støvete forhold.

1. Løsne snepplåsene og løft vekk lokket.
2. Ta forsiktig bort elementet.
3. Rengjør elementet ved å banke det forsiktig mot en plan flate. Dersom det er fullt av smuss må det byttes ut. HA ALDRI OLJE PÅ ELEMENTET, BRUK ALDRI TRYKKLUFT FOR Å RENGJØRE ELLER TØRKE ELEMENTET
4. Monter tilbake elementet, steng lokket og trykk snepplåsene godt inn.

OLJESKIFT

Skru ut peilestaven, sett et kar som rommer min. 1 l på venstre siden av klipperen og tipp klipperen forsiktig over mot venstre (Briggs & Stratton-motorer) og til høyre (Honda-motorer), slik at oljen renner ned i karet når klipperen ligger på siden. Dette utføres helst etter avsluttet klipping, slik at oljen er varm og lettflytende. Når oljen slutter å renne, løft klipperen forsiktig opp, fyll på ny olje (0,6 l SAE 30) og skru peilestaven på plass igjen. Spilloljen helles over på en beholder som kan lukkes (f.eks. forpakningen for den nye oljen som er fylt på motoren) og lever den for gjenvinning på nærmeste miljøstasjon.

FEILSØKING

Dersom motoren ikke starter, kontroller følgende:

1. Finnes det fersk bensin på tanken og om evt. bensinkranen er åpen (Honda-motorer)?
2. Kontroller at choken er riktig justert (Honda-motorer).
3. Kontroller at wiren til motorbremsen er korrekt justert.
4. Kontroller at tennpluggen ikke er sotet og at elektriske avstanden er riktig. Den skal være 0,7-0,8 mm.
5. Sitter kniv fast?
6. Er luftfilteret tett? Gjør rent, eller bytt luftfilter! Hvis ikke motoren starter etter disse tiltakene, kontakt nærmeste serviceverksted.
7. Blir klipperesultatet dårlig og gressstråene frynsete i snittflaten? Bytt kniv!

RENGJØRING

Plasser maskinen med tennpluggen opp. Når maskinen legges på siden skal alltid lydtemperen vende opp, ellers kan motorolje lekke ut i lydtemperen og forårsake kraftig røyk. Kjør først tanken tom for bensin ellers lekker den ut gjennom luftehullet i tanklokket. Tenk på miljøen og på brannfaren.

OBS! Skyll aldri maskinen med høytrykk og spill aldri vann direkte på motoren.

VINTERLAGRING

Kjør bensintanken tom og skift olje. Hell så en skje olje ned i tennplugghullet og dra motoren rundt så oljen forseles. Rengjør luftfilteret og gearkassen. Oppbevar maskinen tørt innendørs. Lad opp batteriet med batterilader. Løsne fjæren på Selfstart-modeller ved å utføre startforsøk med Selfstart med tennpluggkabelen tatt av.

GARANTI

Motoren garanteres av respektive motorfabrikanter gjennom et nett av autoriserte verksteder.

TILLEGG TIL INSTRUKSJONSBOK KLIPPO Pro 17 og Pro 19 GCV

Denne maskinen er beregnet til yrkesmessig bruk og derfor bygget for å brukes hele sesongen, hver dag, år etter år. Sammenlignet med enklere Klippo-modeller har den derfor visse forskjeller: avvibrert styre, utsatte deler er galvaniseresidebeskyttelse (Pro 19 GCV), samt visse komponenter er forsterket og i kraftigere material.

GJENVINNING

Denne gressklipperen er forutsatt å vare i mange år. Dette gjør at den belaster vårt miljø mindre. Vær nøye med service og vedlikehold så minimeres de skadelige utslippene fra motoren og den holder lengre. Bytt derfor regelmessig olje, luftfilter, tennplugg i henhold til de foreskrevne serviceintervallene.

Når maskinen er utslitt skal den leveres til forhandleren (som leverer den til gjenvinning) eller direkte til Klippo AB. Vi demonterer maskinen og deler den opp i forskjellige materialer som vi igjen leverer til gjenvinning. Det meste i denne gressklipperen kan nemlig gjenvinnes. Den er dessuten laget av gjenvunnet materiale.

SPESIFIKT BENSINFORBRUK VED 50 % BELASTNING:

Honda GCV135: 455 g/kWh (middels høyt i henhold til kriteriedokumentet for Svanemerking ver. 4.1).

Honda GCV160: 462 g/kWh (middels høyt i henhold til kriteriedokumentet for Svanemerking ver. 4.1)

Briggs & Stratton DOV Ready Start: 467 g/kWh (middels høyt i henhold til kriteriedokumentet for Svanemerking ver. 4.1)

Brennstoffsystemet har en beskyttelse mot avdunstningstap gjennom at det i bensintankens lokk finnes en klokkeformet skjerm og et gummimembran. Avlufting skjer via gjengespiralen. Det er derfor viktig at hvis tankklokken går i stykker må det erstattes med et nytt original bensinlokk for denne motoren. Använd bensindunk utrustad för att förhindra spill.

Klipbo AB forbeholder seg retten til tekniske forandringer uten forvarsel.

Malmö september 2007
KLIPPO AB

Forsikring om samsvar

Undertegnede, Roger Klotz, c/o Klippo AB, Knivgatan 3 - 7, SE-212 48 Malmö, Sverige bekrefter at følgende gressklippere oppfyller vesentlige sikkerhets- og miljøkrav i EU:s Maskindirektiv 98/37/EEC og EN 836 og oppfyller kravene i EU:s direktiv med hensyn til støy, 2000/14/EG samt EUs direktiv angående elektromagnetisk kompatibilitet 89/336. Testet ifølge EN 836 og SO 11094.

Vurderingen av overensstemmelse med Direktivet 2000/14/EF er gjort ifølge Annex VI i nevnte direktiv.

Type: Rotorklippere med forbrenningsmotor.

Produsent: Klippo AB

Fabrikkat: Klippo

Teknisk ansvarlig: Hans Nilsson

Testet hos: Svensk Maskinprovning, Fyrisborgsgatan 3, SE-754 50 Uppsala, Sverige

Notified body nr 0404

Modell	Serienr	Motor	Motorvolum/ cc	Målt lyd- effektnivå dB(A)	Garanterad lydeffekt- nivå dB(A)	Operatørs- bullernivå dB(A)	Skærets art	Skærebredde cm
Triumph	965229601	B&S Sprint XT	158	92	96	78	Mulcher	42
Champion	965223901	B&S Quantum XLS	190	92	96	79	Mulcher	48
Excellent	965227601	B&S Quantum XRQ						
		ReadyStart	190	92	96	82	Mulcher	48
Excellent GCV	965227701	Honda GCV 135	135	89	96	77	Mulcher	48
Pro 17	965230101	Honda GCV 135	135	89	96	79	Mulcher	42
Pro 19 GCV	965229001	Honda GCV 135	135	89	96	78	Mulcher	48

Vibrationsniveau: Se tekniske spesifikasjoner, sid. 43!

Utstedt i Malmö 2007-11-04

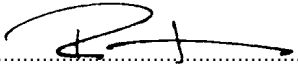
.....
Roger Klotz, Direktør, Klippo AB

KLIPPO- RUOHONLEIKKUREIDEN

SF

KÄYTTÖOHJEET

**Mallit: Triumph, Champion, Excellent, Excellent GCV, Pro 17 ja Pro 19 GCV.
Moottorit: Briggs & Stratton; Sprint XT, Quantum XLS, Quantum XRQ ReadyStart
Honda; GCV 135**

Onnittelut uuden Klippo-ruohonleikkurin hankinnan johdosta!

Lukemalla nämä käyttöohjeet huolella ennen ruohonleikkurin käyttöönottoa saat leikkurista mahdollisimman paljon hyötyä.

Vaakasuoran pyöröterän sisältävän moottoroidun ruohonleikkurin turvallisuusohjeet

Nämä ohjeet tulee jokaisen lukea huolella läpi ennen koneen käyttöä.

Tutustukaa kaikkiin säätimiin ennen ajoa!

1. Pidä kädet ja jalat loitolla pyörivästä. Jos leikurissa on poistoaukko, älä koskaan työnnä kättäsi siitä sisään.
2. Älä koske terään ennen kuin olet irrotanut sytytyskaapelin sytytystulpasta. Terän kääntäminen voi käynnistää moottorin.
3. Sammuta moottori aina poistuessasi leikkurin luota.
4. Moottorin kierrosnopeusrajoittimen toimintaa ei saa estää. Asetettua kierroslukua ei saa muuttaa.
5. Älä täytä polttoainetta kun moottori on lämmin tai avotulen lähellä. Älä tupakoi kun täytät polttoainetta. VAROITUS! Bensiini on erittäin tulenarkaa. Säilytä polttoaine siihen tarkoitettussa astiassa. Älä avaa polttoaine säiliön kantta äläkä täytä tankkia moottorin ollessa käynnissä.
6. Älä koskaan anna lasten tai muiden henkilöiden, jotka eivät tunne konetta, käyttää sitä. Älä anna ihmisten ja eläinten oleskella koneen lähetyvillä leikkattaessa. Vaikka kone on hyvin suojattu voi siitä singota esineitä, jotka voivat aiheuttaa vahinkoja.
7. Pidä nurmikko mahdollisimman puhtaana kivistä ja muista esineistä, jotka voivat aiheuttaa vaaraa. Vältä ajamasta hiekkakäytävien yms, yli moottorin ollessa käynnissä.
8. Keskustele kaikkien leikkuria käyttävien henkilöiden kanssa käyttöriskeistä onnettomuuksien välttämiseksi.
9. Konetta ei saa käyttää muuhun kuin ruohonleikkuuseen.
10. Käytä pitkiä housuja ja sopivia jalkineita leikatessasi. Muista, ruohokenttä voi olla liukas!
11. Älä koskaan koske kuvun alla oleviin osiin, esim. poista tai asenna bioleikkuuosaa, ennen kuin olet ensin irrotanut sytytyskaapelin sytytystulpasta.
12. Älä koskaan käytä ruohonleikkuria, mikäli suoja- ja turva-laitteet ovat vahingoittuneet. Tarkista leikkuri aina ennen jokaista käyttökertaa. Tarkista säännöllisesti, että kaikki ruuvit ja mutterit ovat tiukassa, etenkin terä ja moottori.

Kokoonpano ja säädöt

YLEMPI KÄSIKAHVA

Asennetaan ilman työkaluja kahvamutterilla ohjauslevyyn.

KÄSIKAHVAN ASENTO

Käsi kahvaa voidaan kääntää sivusuunnassa (kuva 2) esim. leikkattaessa pensaiden ja seinien läheltä. Käsi kahvan yläosa voidaan kääntää sopivimpaan työntöasentoon. Työntöaisan korkeutta voidaan muuttaa (Ei Triumph ja Pro 17 malli) kääntämällä nylon palat eriasentoon. (kuva 1) Triumphissa ja muutetaan aisan korkeuden säätö siirtämällä ala-aisan yläpulttien kiinnitystä.

LEIKKUUKORKEUDEN SÄÄTÖ (kuva 2)

Leikkuukorkeutta nostetaan kääntämällä säätökahvaa eteenpäin. Kahvan eri asennot vastaavat 3-6 cm:n ruohon-

korkeutta. Kaikkia pyöriä säädetään yhdellä kahvalla. (2,5-5,5 Triumphissa, 3,0-5,0 Pro 17). Hyödynnä KLIPPO-leikkureiden teho-kasta korkeudensäätöä esim. reunojen leikkauksessa ja viimeistelyssä. Älä koskaan leikkaa ruohoa liian lyhyeksi. Ruohosilpun levitys/kerääminen vaikeutuu ja maahan asti leikkamisen vaara kasvaa.

BIOLEIKKUUSARJA (Excellent-, Champion ja Pro 19-mallit)
Excellent ja Champion-koneissa tämä on valmiiksi asennettu, Pro-konseisiin se on asennettava, sillä se toimitetaan niiden mukana. Kiinnitys/irrotus kahdella ruuvilla leikkukotelon päältä kotelon takaosasta (ks. kuva 11). **Varmista ennen asennusta/irrotusta, että sytytyskaapeli on irrotettu sytytystulpasta!**

Ennen käynnistystä kiinnitä akku

ENNEN MOOTTORIN ENSIMMÄISTÄ KÄYNNISTYSTÄ: täytä öljytankki (kuva 3). Lue koneen mukana toimitetut moottorin käyttöohjeet.

Kierrä öljytikku irti ja lisää n. 0,55 l moottoriöljyä (viskosi-teetti SAE 30, Klippo-öljy n:o 502873501 taimoottorin käyttöohjekirjan mukaisesti. Täytä mittatikun merkkiin asti (älä kaada merkin yli!) HUOM! ÖLJYSÄILIÖ ON TY-HJENNETTY KULJETUKSEN AJAKSI! Ensimmäisen ajon aikana äänenvaimentimen väri muuttuu ja se voi savuta hetken aikaa.

ÖLJYNVAIHTO: Tarkasta öljyn korkeus aina ennen käynnistystä ja viiden käyttötunnin välein. Kierrä auki, nosta öljytikkuylös ja kuivaa se. Tämän jälkeen kierra se koko-naantakaisin ja sitten kierrä uudelleen auki ja tar kista, että öljyä on mittatikun merkkiin asti (kuva 3).

SISÄÄNAJO ENSIMMÄISEN ÖLJYNVAIHDON JÄLKEEN

Moottori on säädetty eikä sen käyttö vaadi erityistä sisäänaajoa. Aja kuitenkin kohtuullisella kuormituksella ensimmäisten tuntien aikana. Muista öljynvaihto viiden ensimmäisen käyttötunnin jälkeen ja vaihda öljyt tämän jälkeen 25 käyttötunnin välein.

POLTTOAINE

Käytä ainoastaan lyijytöntä 95 okt. bensiiniä. Sammuta moottori polttoaineen lisäyksen ajaksi. Älä kaada niin paljon, että bensiiniä valuu tankin yli. Jätä polttoaineelle n. 6 mm:n laajentumisvara. Älä anna koneen seistä polttoainetankki täytettynä talven yli. Tämä voi aiheuttaa käynnistysvaikeuksia keväällä.

Moottorin käynnistys

Moottoreilla: Quantum XLS, Sprint XT

1. Kylmän moottorin käynnistäminen: Aseta kaasuvipu täysiasentoon (jänis). Paina kumipumpusta (Primer, kuva 4) kolme kertaa. Se sijaitsee moottorin etuosassa (Quantum-moottorit) tai moottorin oikealla puolella (Sprint). Kylmällä ilmalla voi toimenpiteet joutua uusimaan, ei kuitenkaan siten, että moottori kastuu. Jos näin on käynyt, yritä ensin käynnistystä kaasu kiinniasennossa (kilpikonna). Jos moottori ei käynnisty, irrota sytytystulppa, kuivaa ja puhdista se. Lämpimän moottorin käynnistyksessä ei yleensä tarvitse painaa kumipumppua.
2. Turvakahvan (kuva 5b) tulee olla sisäänvedettynä käynnistäessä ja ajon aikana.
3. Vedä käynnistysnarusta reippaasti.

Quantum XRQ ReadyStart-motor

1. Turvakahvan (kuva 5b) tulee olla sisäänvedettynä käynnistäessä ja ajon aikana.
2. Vedä käynnistysnarusta reippaasti.

Muuta

Poista leikattavalta alueelta kaikki ylimääräiset esineet, kuten kivet jne., jotka voivat olla vaarallisia ja voivat myös rikkoa laitteen.

Moottoroidulla ruohonleikkurilla ei saa ajaa kovien esineiden yli: "puhdista" nurmi, merkitse putket jne. Aja leikkurilla rauhallisesti ja järjestelmällisesti esim. ympyrää - leikkaa aina siten, että leikkuri kulkee osittain jo leikatun kohdan päällä. Leikkaa mielellään eri suuntaan joka kerta.

Huolto

KÄYTÄ KUULOSUOJAIMIA KONEELLA TYÖSKENTELYN AIKANA! HUOLTO

Irrota aina sytytystulpan johto ennen huoltotöiden aloittamista! Alakautta puhdistuksen, teränvaihdon ym. yhteydessä leikkurin sytytystulppa on oltava ylöspäin. Polttoainesäiliö saa olla korkeintaan puoliksi täynnä, muutoin bensiiniä saattaa vuotaa korkin kautta. Tue leikkuri tähän asentoon ennen teränvaihtoa. Näin toimittaessa voidaan olla varmoja, ettei polttoaine- ja öljyvuoja tapahdu eikä öljyä pääse sytytystulppaan, ilmansuodattimeen tai muualle, missä se saattaisi aiheuttaa toimintahäiriöitä tai käynnistysvaikeuksia.

HUOLTO-OHJEET

Kone tulee kausihuoltaa joka käyttökauden jälkeen valtuu-tetulla KLIPPO-huoltokorjaamolla. Katalysaattorilla varustetut koneet tulee kausihuoltaa valtuutetulla KLIPPO-huoltokorjaamolla joka kolmas vuosi tai 100:n käyttötunnin jälkeen. Pidä leikkuri kausitaltaan puhtaana. Kun työskentelet koneen alla, tulee kone asettaa sytytystulppa ylöspäin. Harjaa ruohosilppu pois ennen sen kuivumista. Kiristä kaikki pultit ja mutterit ajoittain. Voitele akselikupit ja akselit kauden päättyessä. Kuivaa kiiltävät pinnat ruosteenestoöljyyn kostutetulla trasselilla. Pyöriin pitää lisätä kuulalaaakerirasvaa joka kolmas vuosi. Ammatti-käytössä suositellaan rutiinihuoltoa 50 käyttötunnin välein. Käytä ainoastaan alkuperäisiä KLIPPO-varaosia ja tarvikkeita. (CE-merkinnän voimassaolon edellytys.

Honda-moottoreilla varustetut mallit:

1. Kylmää moottoria käynnistettäessä aseta kaasuliipaisin rikastinasentoon, niin pitkälle eteen kuin mahdollista, ja avaa polttoainehana (ilmansuodattimen takana moottorin vasemmalla puolella). Jos moottori on saanut liikaa polttoainetta, yritä käynnistää moottori kaasuliipaisin tyhjäkäyntiasennossa (kilpikonna). Ellei moottori tällöinkään käynnisty, irrota sytytystulppa ja kuivaa siitä polttoaine ja pyyhi pois siitä mahdollinen lika. Lämmintä moottoria käynnistettäessä ei rikastinta tavallisesti tarvitse käyttää.
2. Turvakahvan (kuva 5b) tulee olla sisäänvedettynä käynnistäessä ja ajon aikana.
3. Vedä käynnistysnarusta reippaasti.

AJO TURVAKAHVAA KÄYTTÄEN

Kone pysäytetään turvakahva päästämällä (kuva 5b).

LEIKKUOHJEITA

Asiantuntijat ovat sitä mieltä, että yhdellä kerralla kannataaleikata enintään kolmannes ruohon pituudesta. Katso, että terät ovat hyvässä kunnossa. Ruoho kasvaa tällöin parhaiten ja koko nurmikenttä on vahvempi ja vihreämpi. Jos terät ovat tylsät, leikkuujäljestä tulee epätasainen ja ruoho tulee keller-täväksi leikkuupinnaltaan. Leikkaa usein. Siisti nurmi saadaan leikkaamalla kahdesti viikossa. Älä leikkaa sateen tai kasteen kostuttamaa nurmea, koska ruohosilpun levitys on tällöin vaikeampaa ja keräysmallin ilmakana voi tukkeutua.

TERÄJÄRJESTELMÄ

Bio-terä, Triumph-, Champion, Pro 17, Pro 19-malleille. Excellent-maööeihin meitä on saatavana mulcherlisävaruste silppuavaan leikkuujärjestelmään (kuva 6).

Terän vaihto

Voimakas levyjousi painaa terälautasen/terän kitkalevyä vasten. Teräpultin avaamiseen suositellaan 14 mm:n silmukka-tai hylsyavainta. Napauta avainta tarvittaessa. Pultissa on tavallinen oikeakätinen kierre. Terä asen-nettaessa on pultti käännettävä lujasti kiinni - kopauta avainta varovaisesti vasaralla. Terä toimii myös vauhti-pyöränä. Jos sitä ei ole keskitetty, moottori voi kulkea epätasaisesti ja sitä voi olla vaikea käynnistää. HUOM! Tärinän välttämiseksi terä asennetaan siten, että terä-pidikkeen merkki on terän reunassa (kuva 7).

TÄRINÄ:

Älä koskaan aja epätavallisesti tärisevällä leikkurilla. Vaihda vaurioitunut terä uuteen.

ILMANSUODATTIMEN HUOLTO (kuva 8) Briggs & Stratton Quantum-moottorit.

Puhdista ilmansuodatin kolmen kuukauden välein tai aina 25 käyttötunnin jälkeen (kumpi tulee ensin).

HUOM! Puhdista ilmansuodatin useammin, jos leikkuria käytetään pölyisessä ympäristössä.

1. Avaa ruuvi ja irrota kuvan mukainen lukitus.
2. Irrota ilmansuodatin varovaisesti.
3. Puhdista suodatin kopauttamalla sitä varovaisesti ta-saista pintaa vasten. Jos se on hyvin likainen, se pitää vaihtaa tai puhdistaa seuraavien ohjeiden mukaan.
4. Asenna suodatin takaisin, kiinnitä lukko ja kiristä ruuvi kunnolla.

LMANSUODATTIMEN HUOLTO (kuva 9) (Sprint-moottorit)

Puhdista ja voitele vaahtokumielementti joka kolmas kuukausi tai 25 käyttötunnin jälkeen. HUOM. Puhdista ilmansuodatin useammin pölyisissä olosuhteissa.

1. Kierrä ruuvi auki ja ota ilmansuodatin varovasti irti niin, ettei lika putoa kaasuttimeen.
2. Ota ilmansuodatin irti ja puhdista kaikki osat. Puhdista vaahtokumielementti nestemäisellä puhdistusaineella ja vedellä. Paina se kuivaksi puhtaaseen riepuun. Kyl-lästä ilmanpuhdistin moottoriöljyllä. Painele puhtaalla rievulla, jotta KAIKKI ylimääräinen öljy poistuu suodat-timen vaahtokumielementistä.
3. Yhdistä ilmanpuhdistimen osat toisiinsa ja kiinnitä ilmanpuhdistin huolellisesti ruuvilla kaasuttimeen.

ILMANSUODATTIMEN HUOLTO (kuva 10) Honda-moottorit

Puhdista ilmansuodatin kolmen kuukauden välein tai aina 25 käyttötunnin jälkeen (kumpi tulee ensin).

HUOM! Puhdista ilmansuodatin useammin, jos leikkuria käytetään pölyisessä ympäristössä.

1. Irrota lukituskiinnittimet ja käännä kansi auki.
2. Irrota ilmansuodatin varovaisesti.
3. Puhdista suodatin kopauttamalla sitä varovaisesti ta-saista pintaa vasten. Jos se on hyvin likainen, se pitää vaihtaa tai puhdistaa seuraavien ohjeiden mukaan.
4. Asenna suodatin takaisin, ja paina lukituskiinnittimet kunnolla sisään.

ÖLJYNVAIHTO

Kierrä öljytikku irti ja aseta vähintään 1 litran kokoinen astia leikkurin vasemmalle puolelle. Kallista leikkuri vasemmalle kyljelleen siten, että öljy valuu astiaan (Briggs & Stratton) ja vastaavasti oikealle (Honda-moottorit). Tämä on parasta tehdä heti leikkuun jälkeen, jolloin öljy on lämmin ja hel-posti juoksevaa. Kun kaikki öljy on tyhjentynyt, täytä uutta öljyä (0,6 l SAE 30) ja kierrä öljytikku paikalleen. Jäteöljy on säilytettävä suljettavassa astiassa (esim. öljypullossa, kun uusi öljy on ensin kaadettu moottoriin) ja toimitettava asianmukaisesti ongelmajätteiden keräyspisteeseen.

VIANMÄÄRITYS

Tarkasta seuraavat kohdat, jos moottori ei käynnisty:

1. Tankissa oleva bensiini ei ole vanhaa. Onko polttoainehana auki (Honda-moottorit)?
2. Tarkista, että rikastin on säädetty oikein (Honda-moottorit).

3. Tarkista, että teräjarru on oikein säädetty.

4. Tarkasta, että sytytystulppa on puhdas ja elektrodien etäisyys on 0,7-0,8 mm.

5. Onko terä kiini?

6. Onko ilmansuodatin tukossa? Puhdista tai vaihda ilman-suodatin! Mikäli moottori ei tämänkään jälkeen mäyn-nisty, ota yhteyttä lähimpään huoltooliikkeeseen.

7. Mikäli leikkuutullos on huono ja terä repii ruohoa leikat-taessa, vaihda terä uuteen. Mikäli terä on kulunut, sillä on vaikutusta myös keruutoimintoon.

PUHDISTUS

Aseta mieluiten kone sytytystulppa ylöspäin. Kun leikkuri käännetään kyljelleen, pitää äänenvaimentimen aina olla yläpuolella: muuten äänenvaimentimeen voi valua moottoriöljyä, joka aiheuttaa voimakasta savua. Aja ensin bensiinitankki tyhjäksi, koska muuten polttoainetta voi vuo-taan tankin ilma-aukosta. Ajattele ympäristöä ja palovaaraa!

HUOM! Älä koskaan huuhtele konetta korkeapainepesurilla äläkä koskaan suihkuta vetää suoraan moottorille.

TALVISÄILYTYS

Aja bensiinitankki tyhjäksi ja vaihda öljyt. Tipauta tämän jälkeen pisara öljyä sytytystulpan aukkoon ja levitä se tasaisesti. Puhdista ilmansuodatin ja vaihteisto. Säilytä leikkuria kuivassa paikassa sisätiloissa. Lataa akku latauslaitteella.

LISÄYS KLIPPO Pro 17 ja Pro 19 GCV-MAILLIEN KÄYTTÖ-OHJEKIRJAAN

Nämä koneet on tarkoitettu ammattikäyttöön ja sen mukaisesti rakennettu kestävämpään käyttöä koko sesongin ajan, joka päivä, vuosi toisensa jälkeen. Yksinkertaisempiin Klippo-malleihin verrattuna näissä malleissa on tiettyjä eroja: tärinävaimennettu aisa, tietyt osat galvanoitu, sekä tietyt komponentit vahvistettu ja valmistettu kestävämmästä materiaalista.

KIERRÄTYS

Tämä ruohonleikkuri on suunniteltu palvelemaan vuosien ajan. Tämän ansiosta se rasittaa ympäristöä vähemmän. Huolehti-malla asianmukaisesta hullosta ja hoidosta saadaan minimoitua moottorin haitalliset päästöt ja varmistetaan pitkä käyttöikä. Vaihda siis öljy, ilmansuodatin ja sytytystulppa säännöllisesti, suositeltujen vaihtovälien puitteissa. Kun kone on loppuun kulunut, se voidaan toimittaa jälleenmyyjälle (joka puolestaan toimittaa sen kierrätykseen) tai suoraan Klippo AB:lle. Me paramme koneen ja lajittelemme nimittäin kierrätyskelpoisia, ja sitä paitsi suurelta osin jo muutenkin valmistettu kierrätys-materiaaleista.

Honda GCV 135: 455 g/kWh (keskikorkkea Joutsenmerkin luokituksen mukaan, ver. 4.1)

Honda GCV160: 462 g/kWh (keskikorkkea Joutsenmerkin luokituksen mukaan, ver. 4.1)

Briggs & Stratton DOV Ready Start: 467 g/kWh (keskikorkkea Joutsenmerkin luokituksen mukaan, ver. 4.1)

Polttoainejärjestelmä on suojattu haihtumispäästöjä vastaan siten, että polttoainesäiliön korkissa on kellonmuotoinen suoja ja kumikalvo. Ilmanvaihto tapahtuu spiraalimaisesti. Tästä syystä on tärkeää, että polttoainesäiliön korkin vaurioituessa se vaihdetaan tähän moottoriin tarkoitettuun alkuperäiseen varaosaan. Käytä bensiinikanisteria, joka ehkäisee bensiini läikkymisen.

Klippo AB pidättää oikeuden teknisiin muutoksiin ilman ennakoilmoitusta.

Malmö syyskuu 2007
KLIPPO AB

Yhdenmukaisuusvakuutus

Allekirjoittanut, Roger Klotz, c/o Klippo AB, Knivgatan 3 - 7, SE-212 28 Malmö, Ruotsi, vakuutamme, että seuraava ruohonleikkuri täyttää olennaiset turvallisuus- ja terveysvaatimukset EU:n Konedirektiivissä 98/37/EEC ja EN 836 ja täyttää vaatimukset EU:n melua koskeva direktiivi 2000/14/EY. Direktiivin 2000/14/EY mukaisen yhdenmukaisuuden arviointi on tehty kyseisen direktiivin liitteen VI sekä EU:n sähkömagneettista yhteensopivuutta koskevan direktiivin 89/336 mukaisesti. Testattu normien EN 836 ja ISO 11094 mukaisesti.

Tyyppi: Polttomoottorilla varustettu roottoruohonleikkuri.

Valmistaja: Klippo AB

Valmiste: Klippo.

Tekniikasta vastaava: Hans Nilsson

Tämä selvitetty: Svensk Maskinprovning AB, Fyrisborgsgatan 3, SE-754 50 Uppsala, Ruotsi. Notified body 0404

Malli	Sarja no	Moottori	Moottorin-tilavuus/cc	Mitattu-äänitehotaso, dB(A)	Vahvistettu enimmäis- dB(A)	Käyttäjään kohdistuva melutaso dB(A)	Terätyyppi melutaso	Leikkuleveys cm
Triumph	965229601	B&S Sprint XT	158	92	96	78	Mulcher	42
Champion	965223901	B&S Quantum XLS	190	92	96	79	Mulcher	48
Excellent	965227601	B&S Quantum XRQ ReadyStart	190	92	96	82	Mulcher	48
Excellent GCV	965227701	Honda GCV 135	135	89	96	77	Mulcher	48
Pro 17	965230101	Honda GCV 135	135	89	96	79	Mulcher	42
Pro 19 GCV	965229001	Honda GCV 135	135	89	96	78	Mulcher	48

Tärinätaso: Kats tekninen erittely, sivu 43!

Julkistettu Malmössä 2007-11-04



Roger Klotz, Toimitusjohtaja, Klippo AB

Instruction manual for KLIPPO LAWNMOWERS

Models: Triumph, Champion, Excellent, Excellent GCV, Pro 17 and Pro 19 GCV.
Engines: Briggs & Stratton; Sprint XT, Quantum XLS, Quantum XRQ ReadyStart
Honda; GCV 135

Congratulations on purchasing a Klippo Lawnmower!

Before starting, we recommend that you carefully read instruction manual in order to obtain the best from your mower.

Safety instructions for power lawnmower with horizontally rotating blades

These instructions are to be carefully studied before the lawnmower is used.

1. Keep hand and feet clear of the rotating blades and never put your hand or foot into any ejector opening without first making sure that the blade is not moving and the ignition cable is disconnected from the spark plug.
2. Do not touch the blade until the ignition cable has been disconnected from the spark plug. Rotating the blades may cause the engine to start.
3. Do not leave the machine unattended without stopping the engine.
4. The engine speed regulator must not be disabled. The pre-adjusted number of revolutions may not be changed. Protections and safety devices may not be taken away or be set out of function.
5. Do not top up with fuel when the engine is warm. Don't smoke while filling up with fuel or in the near of the tank. WARNING! Petrol is very flammable! Store the fuel in containers intended for petrol. Don't remove the fuel filler or fill up with fuel while the engine is running.
6. Never allow children or other persons whom are not familiar with the machine to operate the lawnmower. Even if the machine has very effective protections it could throw out solid objects that can cause injuries.
7. Keep the lawn as clear as possible of stones or other objects that the lawnmower can strike. Avoid driving over gravel paths etc.
8. Familiarize lawnmower operators with the risks and explain how accidents are to be avoided.
9. The machine may not be used for any other purpose than cutting grass.
10. Wear pants and suitable shoes while cutting grass. Be aware that a lawn could be slippery!
11. Never touch anything under the cutting deck, as for instance dismount or mount the mulching insert, without disconnecting the spark plug cable first.
12. Do not use the lawnmower if any protection or safety device is damaged. Inspect the machine before every use. Control regularly that all screws and nuts are fastened, especially blade and engine.

Fitting and adjustment

UPPER HANDLE

Fitted without tools, with a strong nut on the articulated plate.

HANDLE POSITION

When required, the handle can be rotated laterally to some extent by means of the handle joint, e.g., when mowing close to hedges or house walls. The handle can be set to different positions for the best operating position. The handle can be altered (not Triumph and Pro 17) in height at the chassis mount by turning the nylon knobs (fig. 1). On Triumph and Pro 17 the height of the handle is changed by moving the fastening screws of the under part of the handle to the other hole nearby.

SETTING THE CUTTING HEIGHT (fig. 2)

Move the lever forwards for taller grass. The lever positions correspond to 3-6 mm grass height. (2,5 - 5,5 cm on the

Triumph and 3,0-5,0 on the Pro 17).

All the wheels are set simultaneously in one operation. Make use of the efficient height setting of the KLIPPO lawnmowers when mowing edges or trimming. Never cut grass unnecessarily short. This makes spreading more difficult and increases the risk of "scalping". Discharge protection for Klippo Pro 4 SD, please look at the enclosed assembly instruction.

Mulching insert Excellent-, Champion and Pro 19-models

This insert is mounted on the Excellent-models and is dismounted on the Pro 19-models by delivery. This is mounted/dismounted by the two screws on the rear/upper part of the cutting deck (fig. 11). **Beware that the spark plug cable is disconnected before dismounting/mounting!**

Before starting the engine

Before starting engines for the first time: fill with oil (fig. 3.) and READ THE ENCLOSED INSTRUCTION MANUAL FOR THE ENGINE!

Unscrew the dipstick and fill up with approx. 0,55 lit. of engine oil, viscosity SAE 30, Klippo oil no. 502873501 or according to the engine manual. Fill up to the full graduation mark on the dipstick (do not fill above it).

NB. THE OIL IS DRAINED PRIOR TO DELIVERY!

When operated for the first time, the silencer will change colour and may smoke briefly.

OILCHECK

Check the oil level before starting and every five hours. Take off the dipstick and dry it up. Screw the dipstick into the tube completely and make sure that the oil reaches the FULL mark (fig. 3).

RUNNING-IN and FIRST OIL CHANGE

The engine has already been adjusted and require no running-in as such, although you should run it at no more than moderate load for the first few hours. Remember to change the oil the first time after five hours of operation (fig. 9), and then every twenty-five hours.

PETROL

Use leadfree 95 octane petrol. Stop the engine before filling. Do not overfill the tank so much that it overflows. Leave around 6 mm for the fuel to expand. Don't let the machine stay over the winter with petrol in the tank. This could cause starting problems in spring.

Starting the engine

ENGINES: Quantum XLS, Sprint XT

1. Push the Prime-starter (fig. 4) throughly three times. It is placed in the front of the engine (Quantum-engines) and on the right side (Sprint). When starting a warm engine, normally pushing the prime-starter is unnecessary.
2. The security bail (fig. 5b) must be in operating position, by starting and operating.
3. Give the starting string a powerful tug.

By cold weather it could be necessary to repeat the procedure. If the engine still doesn't start, try to start with the throttle control in idle position (turtle). If the engine still doesn't start, take off the spark plug and clean it and try again.

Quantum XRQ ReadyStart-engine

1. The security bail (fig. 5b) must be in operating position, by starting and operating.
2. Just pull the starting string.

MODELS WITH HONDA ENGINE:

1. Starting a cold engine: Set the throttle control to choke position (hare), pulshed forward as far as possible. And open the petrol valve (behind the air filter on the left side of the engine). If the engine has got too much petrol, try to start with the throttle control in idle position. If it doesn't start, take off the spark plug and clean it from petrol and dirt. When starting a warm engine, normally the choke is unnecessary.
2. The security bail (fig. 5b) must be in operating position, by starting and operating.
3. Give the starting string a powerful tug.

STOP

The machine will be stopped either through dropping the security bail (fig. 5b).

General remarks

Tidy up the lawn before mowing. Solid objects laying in the grass are dangerous to hit with blade and are wearing out the blades unnecessarily.

A lawnmower must not be driven into solid objects, check the lawn for any concealed pipes and mark their position. Drive the lawnmower calmly and methodically, e.g., in continous circles and always in such a way that you even

out any stripes. Mow in different directions every time.

TIPS ON MOWING

Experts agree that it is the best to trim only one third of the length of the grass at one time, as this stimulates its growth and gives a tougher and greener lawn.

Maintenance

NB. To prevent accidental engine starting, always disconnect the ignition cable when the engine or lawnmower is being serviced!

The machine should be left to an authorized KLIPPO-workshop after every season. Machines with catalytic converter should be left to an authorized KLIPPO-workshop at least ever third year or every 100 operating hours, whichever occurs first.

MAINTENANCE INSTRUCTIONS

Keep the top underneath of the lawnmower clean and wipe off any grass before it dries. When working underneath the machine place the machine with the spark plug upwards and disconnect the ignition cable. Tighten all mounting bolts from time to time and lubricate catches and axles after every season. Bare-metal parts should be rubbed down with a rag dipped in anti-corrosion oil. Routine servicing every fifty hours is recommended in cases of professional use. Use only KLIPPO original spare parts and accessoires. (It's a condition for the CE-marking).

Cutter blade system

Mulcherblade standard for Triumph, Champion, Pro 17 and Pro 19. For the Excellent models we use a Cross-cut mulcher blade (fig. 6).

Blade replacement

A robust cup spring presses the blade plate/blade against a friction washer. A 14 mm ring spanner or sockel is recommended for removal of the blade bolt, which has a conventional right-hand thread. To assemble, tighten the bolt firmly and carefully knock the sockel onto it with a hammer. The blade also functions as a flywheel. If it slips the engine may run unevenly or be difficult to start, e.g., may backfire. N.B. To avoid vibration, fit the blade with the markings on the blade mount facing the side of the blade. See fig. 7.

VIBRATIONS

Never run a lawnmower if it vibrates abnormally. If a blade is damaged, replace it.

AIR CLEANER SERVICE

(fig. 8) Briggs & Stratton Quantum-engines

Clean the element every three months or every twenty-five hours, whichever comes first. NB. Clean the element more frequently when operating under dusty conditions.

1. Loosen the screw and lower the cover as shown in the figure.
2. Carefully remove the element.
3. Clean the element by carefully knocking it against a flat surface. If it is heavilly soiled, it must be replaced.
4. Replace the element, close the cover and tighten firmly.

AIR CLEANER SERVICE

(fig. 9) Briggs & Stratton Sprint engines.

Clean and lubricate the foam element every third month or every 25th working hour, which occurs first. NB. Clean the element more frequently if the working conditions for the engine are dusty.

1. Screw off the screw and demount the air cleaner carefully so that dust don't fall down into the carburator.
2. Take the air cleaner apart and clean all parts. Clean the foam in liquid cleaning and water. Press it dry in a clean shread. Appease with engine oil. Press with a clean shread to take away all unnecessary oil.
3. Assemble all the parts again and mount the air cleaner properly on the carburator with the screw.

AIR CLEANER SERVICE

(fig. 10) Honda GCV 135-engines

Clean the element every three months or every twenty-five hours, whichever comes first. NB. Clean the element more frequently when operating under dusty conditions.

1. Loosen the snap-on fastenings and lower the cover as shown in the figure.
2. Carefully remove the element.
3. Clean the element by carefully knocking it against a flat surface. If it is heavilly soiled, it must be replaced.
4. Replace the element, close the cover and push the snap-on fastenings properly.

NORMAL OIL CHANGE

Unscrew the dipstick and place the lawn-mower in such a position as to allow the oil to run out. This can be done most easily when the engine is warm and the fuel tank is empty. Then fill with fresh oil (0,6 l SAE 30) up to the FULL-mark on the dipstick (fig. 8).

TROUBLESHOOTING

If the engine does not start, check the following:

1. That there is fresh and new petrol in the tank and the petrol valve is open (Honda engines).
2. Check that the choke is correctly adjusted (Honda engines).
3. Control that the brake cable is correctly adjusted.
4. That the spark plug is not fouled with soot and the gap is correct (it should be 0,7-0,8 mm).
5. Is the blade properly fastened?
6. Is the air filter blocked with dirt? Clean or change it! If the engine fails to start after these measures, contact your nearest service workshop.
7. Does the cutting result being bad and the blades of the grass being uneven in cut area? Change the blade of the lawnmower!

CLEANING

Place the lawnmower with the spark plug upwards. First run until the tank is empty, otherwise petrol will leak out through the venting hole in the tank cap. Beware of the environment and the fire danger! NB. Never flush the lawnmower with a high-pressure cleaner.

WINTER STORAGE

Run until no more petrol is left and change the oil. Then pour one spoonful of oil into the spark-plug hole and turn over the engine so that the oil is distributed. Clean the air filter and gear housing. Store the lawnmower indoors in a dry spot. Charge the battery with the charger.

Assurance of conformity

Klippo original spare parts have to be used if the CE-marking should be valid.

The undersigned, Roger Klotz, c/o Klippo AB, Knivgatan 3 - 7, SE-212 28 Malmö, do hereby certify that the following lawnmowers conform to the essential health and safety requirements in the Directive 98/37/EEC and EN836 and conform to the demands of the Directive 2000/14/EG regarding noise and the Directive 89/336 concerning electromagnetic compatibility.

Tested accordingly to EN836 and ISO11094.

The judgement of the conformity of the Directive 2000/14/EG has been done according to Annex VI in the mentioned Directive.

Type: Rotary lawnmower with combustion engine

Manufactured by: Klippo AB

Brand: Klippo

Technical responsible: Hans Nilsson

Tested at: Svensk Maskinprovning AB, Fyrisborgsgatan 3, SE-754 50 Uppsala, Sweden Notified body no: 0404

Model type	Serial number	Engine	Engine-volyme cc	Measured noiselevel dB(A)	Garanteed noiselevel dB(A)	Operators-noiselevel typedB(A)	Blade type	Cutting width cm
Triumph	965229601	B&SSprintXT	158	92	96	78	Mulcher	42
Champion	965223901	B&SQuantumXLS	190	92	96	79	Mulcher	48
Excellent	965227601	B&SQuantumXRQ						
		ReadyStart	190	92	96	82	Mulcher	48
ExcellentGCV	965227701	HondaGCV135	135	89	96	77	Mulcher	48
Pro17	965230101	HondaGCV135	135	89	96	79	Mulcher	42
Pro19GCV	965229001	HondaGCV135	135	89	96	78	Mulcher	48

Vibration level: See Technical specifications, page 43!

Issued in Malmö, Sweden 4th of october 2007

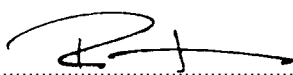

Roger Klotz, Managing Director, Klippo AB

Anleitung für KLIPPO RASENMÄHERN

**Modellen: Triumph, Champion, Excellent, Excellent GCV, Pro 17
und Pro 19 GCV**

**Motoren: Briggs & Stratton; Sprint XT, Quantum XLS, Quantum XRQ ReadyStart.
Honda; GCV 135**

Wir gratulieren Ihnen zu Ihrem neuen Klippo Rasenmäher!

Bevor Sie das Gerät verwenden empfehlen wir Ihnen genau die Bedienungsanleitung zu lesen. Dann können Sie das Beste von den Rasenmähern erwarten. Viel Glück!

Sicherheitsvorschriften für motormäher mit horizontal umlaufenden schneidmesser

Diese Vorschriften sind von jedem Anwender der Maschine genau durchzulesen.

1. Beim Anlassen oder Einschalten des Motors darf der Benutzer den Mäher nicht hochkant, sondern, falls erforderlich, nur so schräglstellen, dass Schneidwerkzeug in die vom Benutzer abgewandte Richtung zeigt.
2. Beim Mähen muss festes Schuhwerk und lange Hose getragen werden. Bedenken Sie dass der Rasen kann glatt sein.
3. Hände und Füße von dem rotierenden Messer fernhalten. Hat die Maschine eine Auswurföffnung, nie die Hand hineinstecken.
4. Nie das Messer berühren, ohne vorher das Zündkabel abzuziehen. Eine Drehung des Messers kann bewirken, dass der Motor startet.
5. Nie von der Maschine weggehen, solange der motor läuft.
6. Der Drehzahlregler des Motors darf nicht ausser Funktion gesetzt werden. Schutzvorrichtungen und Sicherheitsvorrichtungen dürfen nicht weggenommen werden oder ausser Betrieb gesetzt werden.
7. Kein Triebstoff füllen, wenn der Motor warm ist oder mit laufendem Motor. Rauchen Sie bitte nicht während des Betankens oder in der Nähe von dem Tank. ACHTUNG! Feurige Gefahr! Benzin in dafür vorgesehene Kanister aufbewahren.
8. Lassen Sie nie Kinder oder andere Personen die nicht mit dem Geräte bekannt sind, den Rasen mähen und auch nicht in die Nähe des laufenden Motor kommen.
9. Je weniger Personen in die Nähe des Rasenmähers kommen, desto geringer die Gefahr, dass jemand durch Steine oder andere vom Messer weggeschleuderte harte Gegenstände verletzt wird.
10. Rasen von Steinen oder anderen Gegenständen, die von der Maschine weggeschleudert werden können, so weit wie möglich freihalten. Vermeiden Sie es, über Kieswege u.ä. zu fahren.
11. Muss der Mäher zum Transport angehoben werden, ist der Motor vorher abzustellen und der Stillstand des Schneidwerkzeug abzuwarten. Beim Fahren ausserhalb des Rasens ist das Schneidwerkzeug abzuschalten.
12. Beim Mähen mit Auswurföffnung muss die mitgelieferte Schutzvorrichtung wie Grasfangeinrichtung oder Prallblech verwendet werden.
13. Der durch die Führungsholme gegebene Sicherheitsabstand ist stets einzuhalten. Beim Mähen an Böschungen und Hängen ist besondere Vorsicht geboten z.B. Mähen entlang der Schichtlinie, Verwendung oder Führung des Mähers am Halteseil und Tragen von Gleitschutz an den Schublen.
14. Ersatz-Schneiderwerkzeuge dürfen nur in den dafür vorgesehenen Mähern nach Anweisung eingebaut werden.
15. Erklären Sie jedem, der die Maschine anwenden will, welche Gefahren bestehen und wie man Unfälle vermeidet.
16. Wegen Gasvergiftungsgefahr darf der Mäher nicht in geschlossenen Räumen in Betrieb gesetzt werden.
17. Der Benutzer ist im Arbeitsbereich des Mähers gegenüber Dritten verantwortlich.
18. Vor abnahme der Grasfangeinrichtung oder den Verstellen den Schnithöhe ist der Motor abzuschalten und der Stillstand des Schneidwerkzeuges abzuwarten.
19. Hinweis auf Gefahren bei unsachgemässer Handhabung der Grasfangeinrichtung.
20. Vor arbeiten unter an dem Rasenmäher: Zündkabel von der Kerze abziehen und Tank leer laufen!
21. Der Rasenmäher darf nur zum Rasen Mähen benutzt werden.
22. Niemals mit beschädigten Schutz- oder Sicherheitsanordnungen betreiben. Den Rasenmäher vor jedem Betrieb inspizieren. Regelmässig kontrollieren, dass alle Schrauben und Muttern angezogen sind (besonders am Messer und Motor).

Montage des bedienungsgriffs

Obere Bedienungsgriff

Der Bedienungsgriff wird ohne Werkzeug mit einem kräftigen Schraubhebel an der Drehplatte befestigt.

Verstellung des Griffwinkels

Beim mähen neben Hauswänden, Hecken usw. kann der obere Teil des Bedienungsgriffs verstellt werden, um eine möglichst bequeme Arbeitsstellung zu erreichen.

Die Höhe des Bedienungsgriffs kann verändert werden (nicht Triumph und Pro 17) mit der Kunststoffkurbelräder am Bedienungsgriffs-halter am Chassis (Abb. 1).

An den modell Triumph und Pro 17 ändert man die Höheneinstellung in dem man die oberen Schrauben des Unte-rhandgriffes in die daneben liegenden Löcher einbringt.

HÖHENEINSTELLUNG

Höheneinstellung der Rasenhöhe (Abb. 2)

Für höhere Rasen den Hebel in Richtung vorwärts bewegen. Die einzelnen Lagen des Hebels entsprechen einer Rasenhöhe von 3-6 cm. (2,5-5,5 cm am Triumph und 3,0-5,0 für Pro 17).

Alle Räder werden gleichzeitig mit einem Griff eingestellt. Machen Sie von der praktischen Höheneinstellung der KLIPPO-Rasenmäher Gebrauch: z.B. zum Kantenmähen - Feinmähen - Grossmähen - oder bei Gefahr von Trockenheit.

Nie kürzer als notwendig mähen - denken Sie darna, dass dies die Grassverbreitung hemmt und die Gefahr der "Skalpierung" erhöht.

Mulchensatz für Excellent-, Champion und Pro 19-Modelle

Dieser Einsatz wird bei den Modellen Excellent und Champion bereits werkseitig montiert geliefert, während er bei den Pro-Modellen lose beiliegt. Er wird einfach mit zwei Schrauben rückseitig am Gehäuse von oben montiert bzw. demontiert (siehe Bild 11). **Vor der Montage/Demontage unbedingt erst das Zündkabel von der Zündkerze abziehen!**

Vor anlassen des motors

Vor erstem anlassen der Motoren: Öl einfüllen (Abb. 3) und die beiliegende Motoranleitung lesen.

Ölmesstab heraus-schrauben und ca. 0,55 l Motoröl SAE 30 Klippo Öl Nr. 502873501 oder nach dem Motoranleitung bis zur Marke FULL auf dem Ölmesstab einfüllen. (Nicht überfüllen!)

Ölstandkontrolle

Ölstand vor dem Start und alle 5 Betriebsstunden überprüfen. Ölmesstab ganz einschrauben und wieder herausziehen. Das Öl muss bis zur Marke FULL reichen. (Abb. 3).

Einfahren, erster Ölwechsel

Der Motor ist nachgeregelt und braucht nicht direkt eingefahren zu werden.

ren zu werden. Fahren Sie jedoch anfangs nur mit mässiger Belastung und vergessen Sie nicht, den ersten Ölwechsel bereits nach 5 Betriebsstunden vorzunehmen, und dann alle 25 Betriebsstunden.

Benzin

Nur neues bleifreies 95 Oktan Benzin verwenden! Motor während des Betankens abstellen. Nicht überfüllen! Lassen Sie bitte ca 6 mm Raum für der Ausdehnung des Brennstoffs. Lassen Sie den Mäher nicht mit Benzin über den Winter stehen, dies kann im Frühjahr zu Startproblemen führen.

Starten des motors

Motoren: Quantum XLS och Sprint XT

1. Drücken Sie den Prime Starter 3 mal (Abb. 4). Am Quantum Motor ist er vorne angebracht (Quantum-Motoren) oder auf der rechten Seite (Sprint). Beim starten eines warmen Motors ist da drücken des Primers normalerweise nicht notwendig.
2. Die Sicherheitsgriff (Abb. 5b) muss heruntergedrückt sein sowohl beim Starten als auch beim Betrieb.
3. Ziehen Sie das Startseil kräftig durch. Bei kühlen Wetter kann es sein den Vorgang zu wiederholen. Wenn der Motor immer noch nicht starten, stellen Sie den Gasgriff auf die niedrigste Position (Schildkröte). Falls der Motor dann immer noch nicht startet, schrauben Sie die Zündkerze heraus, reinigen Sie diese und versuch wieder zu starten.

Quantum XRQ ReadyStart-motor

1. Die Sicherheitsgriff (Abb. 5b) muss heruntergedrückt sein sowohl beim Starten als auch beim Betrieb.
2. Ziehen Sie das Startseil kräftig durch. Bei kühlen Wetter kann es sein den Vorgang zu wiederholen. Wenn der Motor immer noch nicht starten, stellen Sie den Gasgriff auf die niedrigste Position (Schildkröte). Falls der Motor dann immer noch nicht startet, schrauben Sie die Zündkerze heraus, reinigen Sie diese und versuch wieder zu starten.

MODELLE MIT HONDA-Motor:

1. Beim Start eines kalten Motors, den Gashebel in Choke-Position und soweit wie möglich nach vorn stellen und den Benzin-hahn öffnen (hinter dem Luftfilter links am Motor). Ist der Motor "sauer" geworden, den Motor mit dem Gashebel in Leerlaufposition (Schildkröte) erneut starten. Sollte der Motor dennoch nicht starten, die Zündkerze abschrauben und von Benzin und event. Schmutz reinigen. Beim Start eines warmen Motors ist normalerweise kein Choke notwendig.
2. Die Sicherheitsgriff (Abb 5b) muss heruntergedrückt sein sowohl beim Starten als auch beim Betrieb.
3. Ziehen Sie das Startseil kräftig durch. Bei kühlen Wetter kann es sein den Vorgang zu wiederholen. Wenn der Motor immer noch nicht starten, stellen Sie den Gasgriff auf die niedrigste Position (Schildkröte). Falls der Motor dann immer noch nicht startet, schrauben Sie die Zündkerze heraus, reinigen Sie diese und versuch wieder zu starten.

STOPP

Der Rasenmäher wird gestoppt, indem der Sicherheitsbügel (Bild 5b) losgelassen wird.

Allgemeines

Ein Motormäher darf nicht auf feste Gegenstände stossen - entfernen Sie daher alles, was auf dem Rasen herumliegt, kennzeichnen Sie schlecht zu sehende Hindernisse usw. Maschine ruhig und methodisch hin und zurück oder im Kreis führen und darauf achten, dass keine "Ränder" bleiben. Mähen Sie jederzeit in verschiedene Richtungen.

Ratschläge

Die Fachleute sind sich einig, dass man die Rasenhöhe immer nur um ein Drittel kürzen sollte - diese regt das Wachstum an und macht den Rasen kräftiger und grüner.

Beachten Sie dass die Messer im guten Zustand sind. Sind die Messer schlecht wird der Schnitt uneben und das Gras wird gelb auf der Schnittfläche.

Mähen Sie lieber öfter - ein Zierrasen muss oft zweimal wöchentlich gemäht werden. Hohes Gras nie in einem Arbeitsdurchgang mähen. Vermieden Sie es, nassen Rasen zu mähen. Die Verbreitung und das Einsammeln wird dann schlechter.

Wartung

Wichtig! Um unbeachtliches starten bei Arbeiten am Motor oder den Rasenmäher zu vermeiden immer die Zündkerze herausnehmen oder das Zündkabel von der Kerze abziehen. Bei der Reinigung der Unterseite, bei Messerwechsel usw. muss der Mäher mit der Zündkerze nach oben gestellt werden. Der Rasenmäher sollte nach jeder Saison zu einer autorisierter KLIPPO-Werkstatt gebracht werden. Geräte mit Katalysator sollen mindestens nach jeder dritte Jahre oder jeder 100 Betriebsstunden zu einer autorisierter Klippo-Werkstatt gebracht werden, welches zuerst erreicht wird.

WARTUNGSVORSCHRIFTEN

Maschine auf der Unter- oder Oberseite sauber halten. Bei Arbeiten unter dem Gerät, placieren Sie bitte es mit der Zündkerze aufwärts und das Zündkabel von der Kerze abziehen. Gras sofort abbürsten, bevor es eintrocknet. Von Zeit zu Zeit alle Schrauben und Muttern nachziehen. Sperren und Wellen nach jeder Saison schmieren. Bei gewerblichem Betrieb empfiehlt sich ein regelmässiger Service alle 50 Stunden. Verwenden Sie nur KLIPPO Original Ersatzteilen und Zubehör.

SCHNEIDESYSTEM

Mulcher-Messer für Triumph, Champion, Pro 17 und Pro 19-Modelle. Für die Excellent-Modelle stehen Mulcher-Messer mit Cross-Cut-Messer zur Verfügung (Abb 6).

Messerwechsel

Eine kräftige Tellerfeder presst der Messerteller/das Messer gegen eine Friktionsscheibe. Zum lösen des Messerbolzen empfehlen wir einen 14 mm Ring- oder Steckschlüssel. Falls notwendig, leicht auf den Schlüssel schlagen. Der Bolzen hat ein normales Rechtsgewinde. Bei der Montage den Bolzen ordentlich anziehen, mit dem Hammer festklopfen. Das Messer fungiert auch als Schwungrad - falls es rutscht, kann der Motor unruhig laufen oder schwer zu starten sein und fehlzünden. WICHTIG! Das Messer so montieren dass man die Ausbuchtung am Messerhalter sieht, um Vibrationen zu vermeiden. Ziehe Abb. 7!

VIBRATIONEN

Nie mit unnormal vibrierender Maschine mähen. Wird das Messer beschädigt - tauschen Sie das Messer aus.

WARTEN DES LUFTFILTERS (Abb. 8)

Briggs & Stratton Quantum-motoren Dem Einsatz alle drei Monate oder nach jeweils 25 Betriebsstunden zu reinigen.

ZU BEACHTUNG! Bei starker Staubenentwicklung öfter reinigen.

Luftfilter mit losem Einsatz:

1. Schraube lösen und Deckel wie auf der Abb. gezeigt aufklappen.
2. Einsatz vorsichtig herausheben.
3. Auf einer glatten Fläche leicht ausklopfen. Wenn der Einsatz stark verschmutzt ist, austauschen.
4. Einsatz wieder montieren, Deckel schliessen und Schraube gut festziehen.

WARTEN DES LUFTFILTERS (Bild 9)

Briggs & Stratton Sprint-motoren Reinigen und schmieren Sie die Schaumgummielement jeden 3 Monat oder nach jeweils 25 Arbeitsstunden, je nachdem was zuerst eintritt.

ACHTUNG! Unter staubigen Verhältnissen muss die Reinigung öfter erfolgen.

1. Schrauben Sie die Schrauben ab und zerlegen den Luftfilter vorsichtig, so dass kein Schmutz in den Vergaser fällt.
2. Zerlegen Sie den Luftfilter und reinigen Sie alle Teile. Waschen Sie den Schaumgummi mit einem flüssigen Reiniger und Wasser. Drücken Sie ihn trocken mit einem sauberen Tuch. Drücken Sie ihn mit Motoröl. Drücken Sie ihn mit einem sauberen Tuch, um alles überflüssige Öl auszudrücken.
3. Montieren Sie alle Teile wieder zusammen und montieren den Luftfilter ordentlich mit der Schraube am Vergaser.

WARTEN DES LUFTFILTERS (Abb. 10)

Honda GCV 135-motoren Dem Einsatz alle drei Monate oder nach jeweils 25 Betriebsstunden zu reinigen.

ZU BEACHTUNG! Bei starker Staubenentwicklung öfter reinigen.

Luftfilter mit losem Einsatz:

1. Die Schnapphalter lösen und den Deckel zur Seite klappen (Bild).
2. Einsatz vorsichtig herausheben.
3. Auf einer glatten Fläche leicht ausklopfen. Wenn der Einsatz stark verschmutzt ist, austauschen.
4. Einsatz wieder montieren, Deckel schliessen und die Schnapphalter korrekt eindrücken.

NORMALER ÖLWECHSEL nach jeweils 25 Betriebsstunden Ölmesstab heraus-schrauben und die Maschine so aufstellen, dass das Öl auslaufen kann. Am besten macht man dies, wenn der Motor warm und der Benzintank leer ist. Danach neues Öl bis zur Marke FULL auf dem Ölmesstab einfüllen.

BESEITIGUNG VON STÖRUNGEN

Motor springt nicht an oder hat keine Leistung. Bitte überprüfen Sie:

1. Gibt es genügend neues Benzin im Tank und ist eventuell der Benzin-hahn offen (Honda-Motore)?
2. Kontrollieren, dass der Choke korrekt eingestellt ist (Honda-Motoren).
3. Bremskabel ist richtig nachgestellt?
4. Ist der Kerzenstecker auf der Zündkerze und die Kerze in Ordnung? Wenn der Motor nicht anspringt nach diesen Massnahmen, den Fehler bitte von einer Kundendienstwerkstatt beheben lassen. WICHTIG! Lassen Sie Ihren Mäher, sollten Sie einmal auf ein Hindernis gefahren sein, von einem Fachmann überprüfen.
5. Sitzt das Messer fest?
6. Ist der Luftfilter verschmutzt? Luftfilter säubern oder wechseln! Sollte der Motor nach diesen Massnahmen nicht starten, die nächste Service-Werkstad kontaktieren.
7. Ist das Schnittresultat schlecht und das Gras an den Schnittflächen aufgefrant? Messer wechseln! Auch die Aufsammlerleistung wird negativ von einem abgenutzten Messer beeinflusst.

REINIGUNG

Das Beste ist wenn man das Gerät mit der Zündkerze aufwärts platziert. Wird die Maschine auf die Seite gekippt, muss der Schalldämpfer immer nach oben gerichtet sein - sonst kann Motoröl in den Vergaser eindringen und Betriebsstörungen verursachen. Fahren Sie zuerst den Tank leer, weil sonst Benzin durch das Lüftungsloch im Deckel ausläuft.

Beachten Sie bitte die Umwelt und die Feuergefahr!

ACHTUNG! Den Mäher niemals mit Hochdruckreiniger bearbeiten und den Motor nie direkt mit Wasser abspülen.

WINTERAUFBEWAHRUNG

Tank leer fahren - Öl wechseln- einen Löffel Öl in die Zündkerzen-öffnung giessen und den Motor drehen, damit sich das Öl verteilt. Luftfilter und Getriebegehäuse reinigen, Maschine in einem trockenen Raum aufbewahren. Die Batterie mit dem Ladegerät laden.

Konformitätserklärung

Klippo Originalteile müssen verwendet werden um die Gültigkeit der CE Norm zu erhalten.

Der Unterzeichner, Klotz, Roger, c/o Klippo AB, Knivgatan 3 - 7, SE-212 28 Malmö, Schweden, bezeugt das folgende Rasenmäher die wesentlichen Sicherheits und Gesundheitsvorschriften der EU Machinendirektive 98/37/EEC und EN 836 erfüllt und die Vorschriften der EU Direktive bezüglich Schallpegel 2000/14/EG erfüllen wie auch mit der EU-Direktive zur elektromagnetischen Kompatibilität 89/336. Geprüft entsprechend EN 836 und ISO 11094. Die Beurteilung der Übereinstimmung der Richtlinie 2000/14/EG ist laut Annex VI in dieser Richtlinie erfolgt.

Typ Rotorrasenmäher mit Verbrennungsmotor.

Hersteller: Klippo AB

Fabrikat: Klippo

Technische Leitung Hans Nilsson

Geprüft bei: Svensk Maskinprovning AB, Fyrisborgsgatan 3, SE-754 50 Uppsala, Schweden.

Notified body no 0404

Typ nummer	Serie.	Motor	Motor-volumen/cc	Gemessener Scalleis-tungspegel, dB(A)	Garantiert Schalleis-tungspegel, dB(A)	Dauer-schalldruck-spiegel am Bedeinerplatz dB(A)	Messer-typ	Schnittbreite cm
Triumph	965229601	B&S Sprint XT	158	92	96	78	Mulcher	42
Champion	965223901	B&S Quantum XLS	190	92	96	79	Mulcher	48
Excellent	965227601	B&S Quantum XRQ ReadyStart	190	92	96	82	Mulcher	48
Excellent GCV	965227701	Honda GCV 135	135	89	96	77	Mulcher	48
Pro 17	965230101	Honda GCV 135	135	89	96	79	Mulcher	42
Pro 19 GCV	965229001	Honda GCV 135	135	89	96	78	Mulcher	48

Vibrationsniveau: Beachten Sie die technischen Daten Seite 43.

Erstellt in Malmö, 4 oktober 2007



Roger Klotz, Geschäftsführer, Klippo AB

Instructions d'utilisation de la TONDEUSE A GAZON KLIPPO

Modèles: Triumph, Champion, Excellent, Excellent GCV, Pro 17 et Pro 19 GCV.
Moteurs: Briggs & Stratton; Sprint XT, Quantum XLS, Quantum XRQ ReadyStart.
Honda; GCV 135

*Nous vous remercions d'avoir choisi Klippo pour votre nouvelle tondeuse à gazon !
 Avant d'utiliser votre nouvelle tondeuse, nous vous invitons à lire attentivement la notice d'emploi pour profiter au maximum des avantages de votre nouvelle acquisition.
 UN CHOIX QUE VOUS NE REGRETTerez PAS !*

Consignes de sécurité pour tondeuse à gazon à lame rotative horizontale

Consignes à lire attentivement par toute personne utilisant la tondeuse.

1. Tenir les mains ou les pieds loin de la lame rotative. Si votre tondeuse est munie d'un trou d'éjection, ne jamais y plonger la main avant de s'assurer, au préalable, que la lame est immobilisée et que le câble d'allumage n'est pas branché sur la bougie.
2. Ne pas toucher la lame sans avoir au préalable débranché le câble d'allumage de la bougie. Une rotation malencontreuse de la lame peut mettre le moteur en route.
3. Ne jamais abandonner la tondeuse avec le moteur en marche.
4. Ne jamais arrêter le régulateur de vitesse du moteur. Le nombre de tours du moteur ne doit pas être modifié. Les dispositifs de protection et de sécurité ne doivent pas être débranchés ni mis hors service.
5. Ne pas faire le plein de carburant lorsque le moteur est chaud. Ne pas fumer pendant le remplissage en carburant de la tondeuse.
 ATTENTION ! L'essence est un produit très inflammable qui doit être conservée dans des bidons prévus à cet effet. Ne pas enlever la bouchon ou faire le plein lorsque le moteur est en marche.
6. Ne pas laisser les enfants ou d'autres personnes non initiés se servir de la tondeuse. Ne pas s'approcher trop près de la

tondeuse en cours d'utilisation. Même si la tondeuse est bien protégée, elle peut projeter au alentours des cailloux ou autres pouvant occasionner des dommages.

7. Moins il y aura personnes aux abords immédiats de la tondeuse et moins il y aura de risques d'être atteint par les projections éventuelles de cailloux ou autres.
8. Ramasser au préalable les cailloux et autres objets risquant d'être projetés par la tondeuse. Eviter les allées en gravier et autres surfaces identiques.
9. Informer tout utilisateur éventuel des risques d'utilisation mentionnés cidessus et des mesures à respecter pour les éviter.
10. La tondeuse est exclusivement réservée à la tonte.
11. Il est recommandé de porter des pantalons longs et des chaussures adéquates. Le gazon peut être glissant.
12. Ne touchez à aucun élément sous le capot, par ex. pour démonter ou monter le dispositif à mulcher, sans avoir préalablement débranché le câble d'allumage de la bougie.
13. Ne pas utiliser la machine dans le cas où la protection ou les dispositifs de sécurité sont endommagés. Contrôler la machine avant chaque utilisation. Contrôler régulièrement que les vis et les écrous sont bien serrés, surtout ceux du couteau et du moteur...

Montage de la poignée hauteur de coupe

POIGNÉE SUPERIEURE

Se monte sans avoir besoin d'outil particulier, avec un écrou à oreilles robuste sur la plaque principale.

POSITIONNEMENT DE LA POIGNÉE

On peut, si nécessaire, régler la poignée latéralement grâce à une articulation par exemple pour la tonte le long des haies ou des murs d'une maison. La partie supérieure de la poignée se règle dans des positions différentes pour une conduite confortable. On peut modifier la fixation de la poignée (pas Triumph et Pro 17) en hauteur au châssis en faisant tourner les roues en nylon (image 1). Sur les modèles Triumph et Pro 17, le réglage de la hauteur de la poignée se fait en déplaçant les vis de fixation supérieures de la poignée inférieure dans les trous de fixation adjacents.

REGLAGE DE LA HAUTEUR DE COUPE (image 2)

Pousser le revier vers l'avant pour obtenir une coupe plus haute (vers l'arrière sur le modèle Compact, Cobra et Brilliant). La position du levier correspond à une hauteur d'herbe de 3 à 6 cm. (2,5-5,5 sur Triumph, 3,0-5,0 sur Pro 17). Toutes les roues sont réglées simultanément. L'efficacité du réglage en hauteur de la tondeuse KLIPPO est tout particulièrement utile pour les tontes de bordures et pour les coupes fines. Ne jamais tondre inutilement trop court. Cela rend plus difficile la dispersion ou la récupération de l'herbe et augmente les risques de dénudage total.

Dispositif à mulcher sur modèles Excellent, Champion et Pro 19.

Mnté à l'usine sur les modèles Excellent et Champion et livré en accessoire avec les modèles Pro. Il se monte et se démonte à l'aide de deux vis sur le dessus du capot à l'arrière (voir illustration 11).
Débrancher le câble d'allumage de la bougie avant le montage/démontage!

Avant la mise en route du moteur

AVANT LA PREMIERE MISE EN ROUTE DU MOTEUR Á QUATRE TEMPS:

Faire le plein d'huile (image 6) et lire le manuel d'instruction moteur ci-joint.

Dévisser la jauge d'huile et verser environ 0,55 litre d'huile moteur viscosité SAE 30, huile Klippo no: 502873501 ou selon le manuel d'instructions moteur. Remplir jusqu'au niveau de remplissage max indiqué par la jauge (ne pas dépasser le repère)

ATTENTION ! LA TONDEUSE EST LIVREE SANS HUILE !

Lors du premier essai, le silencieux change de couleur et peut fumer un court instant.

CONTROLE DU NIVEAU D'HUILE

Contrôler le niveau d'huile avant la mise en route et toutes les cinq heures d'utilisation. Visser à fond la jauge d'huile et s'assurer que l'huile arrive bien au niveaux max. (image 3).

PREMIER VIDANGE APRES RODAGE

Le moteur est réglé de façon à rendre superflu tout rodage, mais il est recommandé de ne pas forcer le moteur les premières heures. Ne pas oublier d'effectuer la première vidange après les cinq premières heures d'utilisation, pour espacer ensuite les vidanges toutes les 25 heures.

ESSENCE

95 okt. (non-plomb). Vider le réservoir d'essence avant de le mettre au garage l'hiver pour éviter des problèmes de démarrage au printemps.

Mise en route du moteur

Modèles avec moteur Quantum XLS & Sprint XL

1. Bien appuyer trois fois sur le Préstarter (images 4). Il est placé en avant du moteur (moteurs Quantum) ou sur le côté droit du moteur (moteurs Sprint). Par temps froid, il peut être nécessaire de répéter l'opération mais sans noyer le moteur. Dans le cas où le moteur est noyé, essayer alors démarrer avec la manette de réglage, des gaz au point mort (tortue). Si le moteur ne démarre toujours pas, démonter la bougie et l'essuyer. Pour le démarrage à chaud de moteur, il n'est généralement pas nécessaire d'appuyer sur le Préstarter.
2. Au démarrage et pendant la marche, le cran de sécurité (image 5b) doit être complètement ramené en arrière.
3. Tirer sur le câble de démarrage d'un coup sec.

Quantum XRQ ReadyStart-motor

1. Au démarrage et pendant la marche, le cran de sécurité (image 5b) doit être complètement ramené en arrière.
2. Tirer sur le câble de démarrage d'un coup sec.

Modèles avec moteur Honda:

1. Lors du démarrage moteur froid, mettre l'accélérateur en position starter en poussant en avant le plus loin possible et ouvrir le robinet d'essence (derrière le filtre à air sur le côté gauche du moteur). Dans le cas où le moteur est noyé, essayer de démarrer avec le l'accélérateur en position ralenti (tortue). Si le moteur ne démarre toujours pas, retirer la bougie et la nettoyer. Le starter n'est normalement pas utile si le moteur est chaud.
2. Au démarrage et pendant la marche, le cran de sécurité (image 5b) doit être complètement ramené en arrière.
3. Tirer sur le câble de démarrage d'un coup sec.

STOP

La machine s'arrête en relâchant la poignée de sécurité (figure 5b).

Généralités

Nettoyer le gazon avant la tonte, les cailloux ou autres éparpillés dans l'herbe, peuvent sérieusement endommager les lames en les usant prématurément. Il faut éviter de heurter les objets en dur, et il est recommandé de contrôler le gazon en enlevant les objets qui traînent et en repérant les canalisations cachées, par exemple. Diriger la tondeuse sans à coups et méthodiquement, en formant par exemple, des cercles concentriques, mais toujours de façon à faire disparaître d'éventuelles marques.

CONSEILS POUR LA TONTE

Les experts sont d'accord pour estimer qu'il vaut mieux couper environ un tiers seulement de la longueur de l'herbe à chaque fois, car cela stimule la repousse tout en renforçant la verdure et la longévité du gazon. S'assurer du bon état des lames, si elles sont mal affûtées, la coupe sera irrégulière et la section de coupe du gazon sera de couleur jaune.

Entretien

Attention! Dans le but d'éviter une mise en route involontaire du moteur, enlever toujours la bougie ou débrancher le câble d'allumage de la bougie lors des opérations d'entretien du moteur ou de la tondeuse elle-même. Pour nettoyer la tondeuse par en-dessous, changer les lames, etc. la placer avec la bougie pointant vers le haut. Nous vous conseillons de confier votre tondeuse à une station service KLIPPO agréée à l'issue de chaque saison, pour les tondeuses avec pot catalytique, tous les trois ans ou au bout d'une centaine d'heures d'utilisation, selon le cas.

CONSEILS D'ENTRETIEN

Garder toujours la tondeuse bien propre sur le dessus et le dessous. En cas de travaux sous la tondeuse, veiller à la placer avec la bougie vers le haut. brosser pour enlever l'herbe avant qu'elle ne sèche. Reserrer régulièrement tous les boulons de fixation. Graisser les arbres et les verrouillages en fin de saison. Essuyer les éléments usinés avec un chiffon imbibé de produit anti-rouille. En ca d'utilisation quasi professionnelle, il est recommandé de procéder régulièrement à une visite d'entretien après une cinquantaine d'heures. N'utiliser que les pièces d'origine KLIPPO.

SYSTEME DE LAME

Lame Mulcher pour modèle Triumph, Champion, Pro 17 et pro 19. Pour les modèles Excellent, nous avons un mulcher avec lames en croix (image 6).

Changement de lame

Une rondelle-ressort épaisse comprime la lame mono-bloc/la lame contre une plaque de friction. Pour déserrer les boulons de la lame il est recommandé d'utiliser une bague de 14 mm ou une clé à douilles. Si nécessaire, taper sur la clé. Boulon fileté à droite. Au montage, serrer les boulons à fond, taper avec précaution sur la clé avec un marteau. La lame peut aussi servir de roue-volant. Si elle dérape, le fonctionnement du moteur peut ainsi en être affecté ou démarrer avec difficulté, en ayant par ex. des ratées. ATTENTION! Pour éviter des vibrations, monter la lame avec la marque sur le support de lame orienté vers le côté de la lame. Voir image 7.

VIBRATIONS

La tondeuse ne doit jamais provoquer de vibration anormales. Si une lame du monobloc est endommagée, il est recommandé de changer également la lame opposée. Combilame: si la lame est endommagée, changer de lame.

NETTOYAGE DU FILTRE À AIR:

(image 8) Moteurs Quantum . Nettoyer la pièce tous les trois mois outoutes les 25 heures, selon les cas. ATTENTION ! Nettoyer la pièce plus souvent si l'environnement est empoussiéré.

1. Dévisser et rabattre la plaque comme indiqué sur l'image.
2. Retirer la pièce avec précaution.
3. Nettoyer la pièce en la tapotant soigneusement sur une surface plane. Si elle est très sale, il faut la changer.
NE JAMAIS LUBRIFIER LA PIECE, NE JAMAIS UTILISER L'AIR COMPRIME POUR LE NETTOYAGE OU LE SECHAGE DE LA PIECE.
4. Remettre la pièce en place, rabattre la plaque et bien reserrer lavis.

NETTOYAGE DU FILTRE À AIR:

(fig. 9) Moteurs Sprint
Nettoyer et lubrifier l'élément caoutchouc mousse tous les trois mois ou après toutes les 25 heures de service, selon le cas.
NB: Nettoyer l'élément plus souvent dans des environnements poussiéreux.

1. Desserrer la vis et retirer le filtre avec précaution pour éviter que la poussière ne tombe dans le carburateur.
2. Démonter le filtre et nettoyer tous les composants. Nettoyer le caoutchouc mousse dans de l'eau et du détergent liquide. Sécher en le pressant dans un chiffon propre, puis l'imbiber d'huile moteur. Enfin, éliminer TOUT excès d'huile en le pressant dans un chiffon propre.
3. Assembler le filtre puis le remettre en place sur le carburateur.

NETTOYAGE DU FILTRE À AIR:

(image 10) Moteurs Honda GCV 135.
Nettoyer la pièce tous les trois mois outoutes les 25 heures, selon les cas. ATTENTION ! Nettoyer la pièce plus souvent si l'environnement est empoussiéré.

1. Déserrer les attaches et mettre de côté le couvercle.
2. Retirer la pièce avec précaution.
3. Nettoyer la pièce en la tapotant soigneusement sur une surface plane. Si elle est très sale, il faut la changer.
NE JAMAIS LUBRIFIER LA PIECE, NE JAMAIS UTILISER L'AIR COMPRIME POUR LE NETTOYAGE OU LE SECHAGE DE LA PIECE.
4. Remettre la pièce en place, rabattre la plaque et appuyer bien sur les attaches..

VIDANGE NORMALE TOUTES LES 25 HEURES D'UTILISATION

Dévisser la jauge d'huile et placer la tondeuse de façon à laisser s'écouler l'huile, il est préférable de le faire lorsque le moteur est chaud et que le réservoir d'essence est vide(image 9).
Faire ensuite le plein d'huile jusqu'au niveau max. Indiqué par la jauge(image 8).

RECHERCHE DE PANNE

Si le moteur ne démarre pas:

1. Vérifier qu'il y a de l'essence dans le réservoir, et que le robinet d'essence est ouvert (moteur Honda).
2. Vérifier que le starter est en bonne position.
3. Vérifier que le câble du frein moteur est bien réglé.

4. Vérifier que la bougie n'est pas encrassée et que la distance des électrodes se situe entre 0,7 et 0,8 mm
5. Le couteau est-il bien fixé?
6. Le filtre est-il encrassé? Le nettoyer ou changer le filtre! Dans le cas où le moteur ne démarre pas après ces mesures, contacter le garage de service le plus proche.
7. Remplacer le couteau si la coupe est mauvaise et que le brin d'herbe montre une coupe effilée. Un couteau en mauvais état influence aussi négativement le ramassage.

NETTOYAGE

Mettre la tondeuse avec la bougie tournés vers le haut. Si on couche a tondeuse sur le côté, le silencieux doit toujours être sur le dessus, pour éviter que l'huile du moteur ne coule dans le silencieux et, au premier démarrage, ne s'infiltre dans le carburateur. Mettre e réservoir à sec déssence pour éviter une fuite à travers le trou d'aération du bouchon du réservoir. Penser à la protection de l'environnement et aux risques d'incendie.

ATTENTION ! Ne jamais laver la tondeuse à haute pression et ne jamais diriger le jet d'eau directement sur le moteur.

PÉRIODE D'HIVER

Mettre le réservoir à sec et vidanger l'huile. Verser ensuite une cuillerée d'huile dans le trou de la bougie et actionner le moteur à vide pour répartir l'huile. nettoyer le filtre à air et le carter. Garder a tondeuse dans un endroit sec. Charger la batterie avec une unité de recharge.

Déclaration de conformité

Les pièces d'origine KLIPPO doivent être utilisées pour que la marque CE soit valable.

Je, soussigné, Klotz, Roger, c/o Klippo AB, Knivgatan 3 - 7, SE-212 28 Malmö, Suede, certifie que la tondeuse à gazon conformément aux directives de la CE (directives CEE 89/392, complétée CEE 91/368, directive machines) est conforme aux directives pour ce qui est de la nuisance sonore selon 2000/14/CEE ainsi que la directive 89/336 de l'Union Européenne en matière compatibilité électromagnétique. Les tests ont été réalisés selon EN 836 et ISO 11094. Le jugement de conformité selon la directive 2000/14/CEE a été effectué selon l'annexe VI de cette même directive.

Type: tondeuse à lame rotative et moteur à carburant.

Fabricant: Klippo AB

Marque: Klippo

Responsable technique: Hans Nilsson

Testé chez: Svensk Maskinprovning AB, Fyrisborgsgatan 3, SE-754 50 Uppsala, Suede.

Notified body no 0404

Modèle	No.série	Moteur	Cylindrée	Niveau	Garanties	Operateur	Typede	Largeur
Moteur	etpuissance	debruit	niveau	niveau	lamedetonte			
	mesuré	sonore,	sonore,	cm	dB(A)	dB(A)		
		sonore,	cc/ch	dB(A)				
Triumph	965229601	B&SSprintXT	158	92	96	78	Mulcher	42
Champion	965223901	B&SQuantumXLS	190	92	96	79	Mulcher	48
Excellent	965227601	B&SQuantumXRQ						
		ReadyStart	190	92	96	82	Mulcher	48
ExcellentGCV	965227701	HondaGCV135	135	89	96	77	Mulcher	48
Pro17	965230101	HondaGCV135	135	89	96	79	Mulcher	42
Pro19GCV	965229001	HondaGCV135	135	89	96	78	Mulcher	48

Niveau de vibrations: voir les spécifications techniques, page 43!

Etabli à Malmö, le 4 Octobre 2007

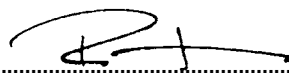

Roger Klotz, Directeur Général, Klippo AB

Instrukcja obsługi

KOSIAREK TRAWNIKOWYCH KLIPPO

Modele: Triumph, Champion, Excellent, Excellent GCV, Pro 17 oraz Pro 19 GCV

Silnik: Briggs&Stratton: Sprint XT, Quantum XLS oraz Quantum XRQ ReadyStart, Honda; GCV 135

Gratulujemy dobrego zakupu!

Przed pierwszym uruchomieniem polecamy zapoznać się z instrukcją obsługi.

Instrukcja bezpieczeństwa dla kosiarek trawnikowych rotorowych

Instrukcja ta poleca jest do uważnego przestudiowania przed pierwszym użyciem kosiarki.

1. Trzymaj ręce i stopy z dala od wirujących noży i nigdy nie wkładaj rąk i stóp do otwartego wylotu bez wcześniejszego upewnienia się, że nóż nie obraca się oraz przewód wysokiego napięcia nie jest zdjęty ze świecy.
2. Nie dotykaj noża dopóki przewód wysokiego napięcia nie jest zdjęty ze świecy. Obrót noża może być przyczyną uruchomienia silnika.
3. Nigdy nie pozostawiaj maszyny bez wcześniejszego zatrzymania silnika.
4. Regulator prędkości obrotowej silnika (dźwignia gazu) nie może być niesprawny. Ustawiona fabrycznie maksymalna prędkość obrotowa silnika nie może być zmieniana. Zabezpieczenia i znaki ostrzegawcze nie mogą być usunięte lub nie funkcjonować prawidłowo.
5. Nie napełniaj zbiornika paliwem kiedy silnik jest gorący. Nie pal papierosów podczas napełniania zbiornika paliwem lub w pobliżu zbiornika. UWAGA! Paliwo jest bardzo lotne. Przechowuj paliwo w specjalnie do tego przeznaczonych kanistrach. Nie zdejmuj filtra powietrza i nie napełniaj zbiornika podczas pracy silnika. Paliwo uzupełniaj tylko na otwartej przestrzeni!
6. Nigdy nie pozwalaj używać kosiarki dzieciom i innym osobom niezaznajomionym z zasadami obsługi maszyny.

Nie pozwalaj innym osobom lub zwierzętom domowym przebywać w sąsiedztwie kosiarki podczas jej pracy. Nawet jeśli kosiarka wyposażona jest w bardzo efektywne zabezpieczenia, odrzucone twarde przedmioty mogą być przyczyną niebezpieczeństwa.

7. Utrzymuj trawnik możliwie najczystszy, wolny od kamieni i innych twardych przedmiotów, które kosiarka mogłaby uderzyć. Unikaj prowadzenia pracującej kosiarki po oderwanych kawałkach gruntu, itp.
8. Zapoznaj obsługującego kosiarkę z ryzykiem i wytłumacz mu jak uniknąć zagrożenia.
9. Maszyna nie może być używana do innych celów niż koszenie trawy.
10. Używaj długich spodni i odpowiednich butów na grubej podszewie podczas koszenia trawy. Koś ostrożnie gdy trawnik jest śliski!
11. Nigdy nic nie wolno dotykać pod pokrywą – chodzi np. o usunięcie lub zamontowanie części wkładanej "Mulcher" – bez uprzedniego usunięcia przewodu zapłonowego ze świecy zapłonowej.
12. Nie używaj maszyny z uszkodzoną osłoną albo z uszkodzonymi urządzeniami zabezpieczającymi. Przeglądni maszynę przed każdym użyciem. Kontroluj regularnie czy wszystkie śruby i nakrętki są dokręcone, szczególnie nóż i motor.

Montaż uchwytu

UCHWYT GÓRNY

Montowany bez użycia kluczy, przy pomocy mocnej nakrętki z przyspawaną dźwignią ułatwiającą jej dokręcanie.

POZYCJA UCHWYTU

Jeśli potrzeba cały uchwyt może być wychyłany na boki do pewnego stopnia dookoła głównej śruby mocującej (rys.2), np. podczas koszenia pod krzewami lub przy ścianie budynku, itp. Najwyższa część uchwytu może być ustawiana na dwóch wysokościach w celu uzyskania jak najlepszej pozycji pracy. Wysokość uchwytu można dopasować (nie dotyczy Triumph oraz Pro 17) na masce zewnętrznej poprzez przekreślenie plastikowego guzika (fig. 1). W modelach Triumph oraz Pro 17 możliwe jest ustawienie wysokości uchwytu w dwóch pozycjach poprzez odkręcenie śruby mocującej uchwyt do podwozia i przełożenie jej w otwór znajdujący się obok.

USTAWIENIE WYSOKOŚCI KOSZENIA (rys. 2)

Przesuń dźwignię do przodu przy wyższej trawie. Wszystkie koła ustawiane są jednocześnie podczas operacji podnoszenia. Używaj efektywnego uchwytu zwiany wysokości kosiarki Klippo kiedy kosisz, wyrównujesz lub przycinasz brzegi trawnika. Nigdy nie koś trawy niepotrzebnie nisko. Utrudnia to dokładne rozrzućenie / zbieranie i zwiększa ryzyko "wyłysienia" trawnika.

Część wkładana "Mulcher" dla modeli "Excellent", "Champion" i "Pro 19"

Wym. część wkładana (Mulcher) jest przy dostawie zamontowana na maszynach „Excellent” i „Champion”, a przy modelach „Pro” dodaje się osobno. Część montuje się wzgl. demontuje się przy pomocy dwóch śrubek od strony górnej pokrywy z tyłu (patrz obraz 11). **Należy sprawdzić, czy przewód zapłonowy jest usunięty ze świecy zapłonowej przed ew. montażem/demontażem!**

Przed uruchomieniem silnika

PRZED PIERWSZYM URUCHOMIENIEM SILNIKA: napełnij silnik olejem (rys. 3). Przeczytaj załączona instrukcja do obsługi silnika.

Wlew zbiornika paliwa posiada zabezpiecznicę transportową w postaci niebieskiej plastikowej zatyczki. Przed pierwszym uruchomieniem, zatyczka powinna być usunięta. Jeśli o tym zapomnimy i powtórnie zostanie włożona silnik po chwili pracy zgaśnie.

Odkręć korek wlewu z miarką i wlej ok. 0,55 l oleju silnikowego dobrej jakości o lepkości SAE 30, Klippo oil no 502873501 lub według wskazówek obsługi silnika. Napełnij do znaku FULL na miarce (nie przekraczaj tego poziomu). UWAGA. Olej jest opróżniany przed dostawą kosiarki! Podczas pierwszego rozruchu, tłumik zmienia kolor i może krótko dymić (wypalanie się lakieru).

SPRAWDZANIE POZIOMU OLEJU

Sprawdzaj poziom oleju przed każdym uruchomieniem silnika i co każde 5 godzin pracy Wyjmij miarkę i wytrzyj do sucha. Wkręć korek z miarką do końca gwintu i upewnij się czy poziom dochodzi do znaku FULL.

DOCIERANIE SILNIKA DO PIERWSZEJ WYMIANY OLEJU

Silnik jest już wyregulowany i nie wymaga specjalnego docierania, chociaż powinien być przez pierwsze kilka godzin pracować przy niepełnym obciążeniu. Pamiętaj, aby zmienić olej po 5 godzinach pracy (rys.9), a później po każdym 25 godzinach.

Uruchamianie silnika

MODELE Z SILNIKAMI: Quantum XLS & Sprint XT

1. Uruchamianie "zimnego" silnika: Ustaw dźwignię gazu w pozycji "Wysokie obroty" (zajęc), a dźwignię napędu kół w pozycji "Napęd wyłączony". Przyciśnij pompkę ssania (rys.4) 3 razy. Pompka ssania jest umieszczona z przodu silnika (silniki Quantum), lub z prawej strony (Sprint). Kiedy uruchamiasz "ciepły" silnik, używanie pompki ssania nie jest konieczne.
2. Uchwyt hamulca bezpieczeństwa podczas uruchamiania i pracy musi być przyciągnięty do uchwytu kosiarki.
3. Pociągnij silnie, ale z wyczuciem za uchwyt linki rozrusznika ręcznego. Przy niskiej temperaturze powietrza czasem konieczne jest powtórzenie powyższej procedury raz jeszcze. Jeśli nadal silnika nie można uruchomić, spróbuj to samo przy dźwigni gazu w pozycji "Niskie obroty" (zółw). Jeśli silnik nadal nie startuje, wykręć świecę zapłonową oczyść ją i spróbuj ponownie.

Quantum XRQ ReadyStart motor

1. Uchwyt hamulca bezpieczeństwa podczas uruchamiania i pracy musi być przyciągnięty do uchwytu kosiarki.
2. Pociągnij silnie, ale z wyczuciem za uchwyt linki rozrusznika ręcznego.

PALIWO

Używaj świeżego paliwa bezołowiowego, chociaż dopuszczalne jest stosowanie każdej etyliny powyżej 77 oktanów (OHV tylko benzyna bezołowiowa). Stosowanie bezołowiowej benzyny zmniejsza tworzenie się nagaru w komorze silnika. Zatrzymaj silnik przed uzupełnianiem paliwa. Nie przepelniaj zbiornika – zostaw ok. 6 mm wolnej przestrzeni między powierzchnią paliwa a górną płaszczyzną zbiornika. Nic pozostawiaj paliwa w zbiorniku silnika po sezonie pracy przed okresem zimowego lub dłuższego przechowywania. Może to być przyczyną problemów z uruchomieniem silnika na początku następnego sezonu użytkowania kosiarki.

MODELE Z SILNIKAMI HONDA

1. Przy włączaniu zimowego silnika staw regulator gazu w położeniu zasypnia jak najbardziej wysuwając go do przodu, otwierając jednocześnie dopływ benzyny (znajdujący się za filtrem powietrza po lewej stronie silnika). Jeśli silnik otrzymał za dużo benzyny spróbuj zastartować ustawiając regulator gazu w położeniu neutralnym (zółw). Jeśli silnik nie zapali pomimo wszystkiego, wykręć świecę, wyczyść z benzyny i zanieczyszczeń. Przy startowaniu z ciepłym silnikiem nie potrzeba zazwyczaj używać ssania.
2. Uchwyt hamulca bezpieczeństwa podczas uruchamiania i pracy musi być przyciągnięty do uchwytu kosiarki.
3. Pociągnij silnie, ale z wyczuciem za uchwyt linki rozrusznika ręcznego. Przy niskiej temperaturze powietrza czasem konieczne jest powtórzenie powyższej procedury raz jeszcze. Jeśli nadal silnika nie można uruchomić, spróbuj to samo przy dźwigni gazu w pozycji "Niskie obroty" (zółw). Jeśli silnik nadal nie startuje, wykręć świecę zapłonową oczyść ją i spróbuj ponownie.

ZATRZYMANIE PRACY KOSIARKI

Maszynę zatrzymuje się poprzez zwolnienie zabezpieczenia (zdjecie 5b).

Uwagi ogólne

Oczyść trawnik przed koszeniem. Wszelkie przedmioty leżące w trawie stanowią potencjalne zagrożenie przy uderzeniu nożem i powodują niepotrzebne, przedwczesne jego zużycie. Kosiarka nie może najeżdżać na twarde przedmioty; sprawdź czy w trale nie ma jakichś ukrytych rur, korzeni, itp; jeśli tak to zaznacz ich pozycję. Prowadz kosiarkę spokojnie i "metodycznie".

KOSZENIE "KOŃC"WEK" TRAWY

Exspenci zgodnie podkreślają że najlepsze jest przycinanie 1/3 wysokości trawnika jednorazowo, stymuluje to wzrost trawy i daje mocniejszy i bardziej zielony trawnik Sprawdzaj, czy noże są ostre. Jeśli są zużyte cięcie będzie nierówne i powodować będzie powierzchniowe żółknięcie trawnika. Koś często. Ozdobne trawniki powinny być koszone dwa razy w tygodniu, ale nigdy nie koś gdy trawa jest wilgotna po deszczu lub rosie, co utrudnia równomierne rozłożenie ściętej trawy, a w modelu z pojemnikiem na trawę, może powodować przykle-

wanie się ściętej trawy do korpusu i blokowanie wylotu trawy do pojemnika. Koś na najwyższych obrotach silnika.

KORZYŚCI ZE STOSOWANIA PRZEDNIEGO NAPĘDU KÓŁ

Kosiarka z napędem kół przednich jest bardziej manewrowalna i może skręcać, zawracać i kosić blisko drzew, ścian itd. Nawet lekkie przyciśnięcie uchwytu do dołu zatrzymuje kosiarkę powodując oderwanie się kół przednich od powierzchni trawnika i ich obracanie się w powietrzu. Koszenie można również wykonywać z rozłączonym napędem.

W przypadku zastosowania napędu tylnej osi unikamy poślizgu kół kiedy pojemnik na trawę jest pełny (powoduje on dodatkowe dociążenie kół) - co jest zaletą tego rozwiązania. Dla poprawienia techniki pokonywania zakrętów wskazane tu jest wyłączanie napędu kół.

Eksploatacja

Uwaga. Aby przeciwdziałać przypadkowemu uruchomieniu silnika, zawsze wykręć świecę lub rozłącz przewody wysokiego napięcia od świecy, szczególnie wówczas, kiedy silnik kosiarki jest przedmiotem przeglądu! Przy czyszczeniu pod spodem, przy wymianie noży itp. należy postawić kosiarkę tak, aby świeca była skierowana ku górze.

Maszyna powinna być na przeglądzie w autoryzowanym serwisie po każdym sezonie. Maszyny z katalizatorem spalin

powinny być na przeglądzie w autoryzowanym serwisie Klippo przynajmniej co każde 3 lata lub co 100 godzin pracy - w zależności co nastąpi wcześniej.

INSTRUKCJA KONSERWACJI

Utrzymuj korpus i spód kosiarki czysty i usuwaj resztki trawy przed jej wyschnięciem. Aby zapobiec przypadkowemu uruchomieniu podczas oględzin lub myciu spodu kosiarki, rozłącz przewód wysokiego napięcia od świecy zapłonowej.

Dokręcaj wszystkie śruby i nakrętkę od czasu do czasu oraz smaruj połączenia i osie po każdym sezonie. Nie malowane metalowe części powinny być przecierane szmatką nasączoną olejem antykorozyjnym. Rutynowy przegląd co każde 50 godzin pracy wskazany jest przy profesjonalnym użytkowniaku maszyny. Używaj tylko oryginalnych części zamiennych i akcesorii Klippo.

Zgodnie z wytycznymi zawartymi w warunkach znaku CE i polskim odpowiedniku: znaku B (bezpieczeństwa).

SYSTEM TNAĆCY

Noże typu Mulcher dla modeli Triumph i Champion, Pro 17 oraz Pro 19. Odnośnie modeli „Excellent” mamy noż typu „mulcher” z nożem typu „cross-cut” (obcinanie krzyżowe), (rys X). Mocna miseczkowata podkładka sprężynująca dociska noż/plytę nożową do podkładki ciemej. Klucz płaski lub nasadkowy 14 mm jest konieczny do odkręcenia/przykręcenia śruby mocującej noż, posiadającej konwencjonalny prawy gwint calowy. Montując przykręć śrubę z wycuciem (ok. 40 Nm) i uważnie uderz klucz młotkiem. Noż tnący pełni również funkcję koła zamachowego. Jeśli noż nie jest dokręcony dokładnie lub występuje poślizg między powierzchnią noża i jego uchwyty (piasty) silnik może pracować nierówno lub wręcz może być trudny do uruchomienia, np. może „odbijać”. Uwaga. Aby uniknąć wibracji mocuj noż względem uchwytu wg. rysunku 15.

WIBRACJE

Nigdy nie pracuj kosiarką jeśli wibracje wydają Ci się nienormalne. Jeśli nożyk na płycie nożowej jest zniszczony wymień również nożyk po jego przeciwnej stronie. Uwaga. Noże Combi/Brilliant/Compact Noż Mulcher: jeśli noż jest zdeformowany wymień go.

OBSŁUGA FILTRA POWIETRZA (rys. 8) I. Silniki Briggs & Stratton Quantum.

Czyść papierowy wkład filtra co 3 miesiące lub co 25 godzin - w zależności co nastąpi wcześniej. Uwaga. Czyść wkład częściej jeśli pracujesz w bardzo zapyłonym środowisku.

1. Wykręć śrubę i opuść pokrywę filtra, tak jak pokazano na rysunku.
2. Ostrożnie wyjmij wkład filtra.
3. Oczyszcz wkład poprzez delikatne opukanie go powierzchnią filtrującą w dół.
Jeśli jest silnie zabrudzony lub zaolejony, wymień go na nowy.
4. Umieść z powrotem wkład, zamknij pokrywę i dokręć śrubę z wycuciem.

II. Silniki Briggs & Stratton Sprint (rys. 9)

Oczyszcz i nasącz wkład gąbczasty co 25 godzin pracy lub co 3 miesiące, w zależności co nastąpi wcześniej. Uwaga! Czyść gąbkę częściej jeśli pracujesz w środowisku zanieczyszczonym.

1. Wykręć śrubę i zdemonuj filtr ostrożnie, tak aby zanieczyszczenia nie dostały się do gaźnika.
2. Rozłóż filtr na części i oczyść je. Jeśli gąbka jest brudna należy ją uprać w gorącej wodzie z dodatkiem detergentu. Wyciśnij i wysusz należycie. Nasącz świeżym olejem silnikowym. Wyciśnij (nie wykręcaj) mocno gąbkę w celu równomiernego rozprowadzenia i ewentualnego usunięcia nadmiaru oleju.
3. Złóż wszystkie elementy filtra i zamontuj ponownie na gaźniku. Przykręć śrubę mocującą.

OBSŁUGA FILTRA POWIETRZA (rys. 10) I. Silniki Honda GCV 135.

Czyść papierowy wkład filtra co 3 miesiące lub co 25 godzin - w zależności co nastąpi wcześniej. Uwaga. Czyść wkład częściej jeśli pracujesz w bardzo zapyłonym środowisku.

1. Zwolnij zamocowania i odsun przykrycie (zdjecie).
2. Ostrożnie wyjmij wkład filtra.
3. Oczyszcz wkład poprzez delikatne opukanie go powierzchnią filtrującą w dół.
Jeśli jest silnie zabrudzony lub zaolejony, wymień go na nowy.
4. Umieść z powrotem wkład, zamknij pokrywę i zacisnij zamocowania porzadnie.

NORMALNA WYMIANA OLEJU

- co 25 godzin pracy odkręć korek wlewu oleju z miarką i przechyl kosiarkę do takiej pozycji, która pozwoli na wylanie oleju przez wlew. Najlepiej zrobić to, kiedy silnik jest ciepły, a zbiornik paliwa pusty (rys. 9). Uzupełnij świeżym olejem do poziomu FULL na miarce poziomu oleju (rys. 8, 9) ok. 0,6 litra.

PROBLEMY Z URUCHOMIENIEM SILNIKA

Jeśli silnika nie można uruchomić sprawdź:

1. Czy jest świeża benzyna w baku paliwo w zbiorniku i jeśli ewentualnie kran dopływu benzyny jest otwarty (silnik Honda)?
2. Sprawdź czy zasysacz jest poprawnie uregulowany (silnik Honda).
3. Skontroluj, czy linka dźwigni hamulca bezpieczeństwa jest prawidłowo wyregulowana.
4. Czy świeca zapłonowa nie jest założona nagarem i czy odstęp elektrod na świecy jest prawidłowy (powinien być 0,7 - 0,8 mm).
5. Czy noż jest dokręcony?
6. Czy filter powietrza nie jest brudny? Wyczyść lub wymień filter! Jeżeli motor nie startuje po powyższych czynnościach. Zkontaktuj się z najbliższą stacją serwisową.
7. Efekt strzyżenia jest niezadawalający i trawnik jest z frędzlami przy powierzchni cięcia? Wymień noż!
Rezultat zbierania trawy do pojemnika jest również uzależniony od jakości noża.

CZYSZCZENIE KOSIARKI

Najlepsza pozycja kosiarki do mycia: świecą do góry. Kiedy kosiarka leży na boku, tłumik zawsze powinien być skierowany do góry, w przeciwnym razie olej silnikowy może przedostać się do gaźnika przy pierwszej próbie uruchomienia silnika. Wszelkie przechylanie kosiarki powinno ponadto być wykonywane przy pustym zbiorniku paliwa w przeciwnym razie paliwo będzie sączyć się przez otwory wentylacyjne w korku paliwa. Stanowić więc może zagrożenie dla środowiska i niebezpieczeństwo pożaru!
UWAGA! Nigdy nie pukać maszyny pod ciśnieniem, nigdy nie pukać bezpośrednim strumieniem wody na silnik.

PRZECHOWYWANIE PRZEZ ZIME

Pracuj dopóki całe paliwo w zbiorniku nie zostanie zużyte oraz zmień olej silnikowy Poprzez otwór świecy zapłonowej wprowadź do komory silnika kilka kropli oleju silnikowego i przekręć wałem korbowym w celu rozprowadzenia oleju po powierzchni cylindra i tłoka.

Wyczyść wkład filtra powietrza i oczyść wnętrze przekładni napędowej. Przechowuj kosiarkę wewnątrz suchego pomieszczenia. Naładuj baterię przy pomocy prostownika.

Gwarantowana zgodność

Aby zachować ważność znaku jakości EC, należy używać wyłącznie oryginalnych części Klippo, Ja, niżej podpisany Roger Klotz, Klippo AB, niniejszym zaświadcza się, że kosiarki spełniają wymogi bezpieczeństwa pracy zawarte w wytycznych Directive 98/37/EEC oraz EN836 i Directive dotycząca hałasu 2000/14/EG oraz Wytyczne UE Nr 89/336 dot. współzastępowalności elektromagnetycznej. Sprawdzone zgodnie z EN836 i ISO11094. Ocena zgodności dyrektywy 2000/14/EG. Sprawdzone zgodnie z EN836 i ISO11094. Ocena zgodności dyrektywy 2000/14/EG wykonano według Annex VI w wymienionej dyrektywie.

Rodzaj: Rotująca kosiarka do trawy z silnikiem spalinowym.

Producent: Klippo AB, Knivgatan 3-7, SE-212 28 Szwecja.

Fabrykat: Klippo

Odpowiedzialny technicznie: Hans Nilsson

Testowano w: Svensk Maskinprovning AB, Fyrisborgsgatan 3, SE-754 50 Uppsala, Szwecja. Notified body no 0404

Model Typ	Numer serii	Producent silnika	Pojemność silnika/moc Cc/km	Zmierzony poziom efektu dźwiękowego, dB(A)	Poziom hałasu dB(A)	Poziom hałasu odbieranego przez użytkownika dB(A)	Noż rodzaj	Szerokość robocza cm
Triumph	965229601	B&S Sprint XT	158	92	96	78	Mulcher	42
Champion	965223901	B&S Quantum XLS	190	92	96	79	Mulcher	48
Excellent	965227601	B&S Quantum XRQ						
		ReadyStart	190	92	96	82	Mulcher	48
Excellent GCV	965227701	Honda GCV 135	135	89	96	77	Mulcher	48
Pro 17	965230101	Honda GCV 135	135	89	96	79	Mulcher	42
Pro 19 GCV	965229001	Honda GCV 135	135	89	96	78	Mulcher	48

Poziom wibracji: zobacz Dane Techniczne strona 43.

Wydano w Malmo. 4 Paędziernika 2007

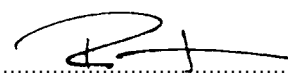

Roger Klotz, Dyrektor Generalny, Klippo AB

Gebruiksaanwijzing voor KLIPPO maaimachines

Modellen: Triump, Champion, Excellent, Excellent GCV, Pro 19 en Pro 19 GCV.
Motoren: Briggs&Stratton; Sprint XT, Quantum XLS en Quantum XRQ ReadyStart.
Honda GCV 135

Gefeliciteerd met de aankoop van een KLIPPO maaimachine. Teneinde de best resultaten te verkrijgen met de maaimachine adviseren wij U om de gebruiksaanwijzing zorgvuldig te lezen.

Veiligheidsinstructies voor motormaaimachines met horizontaal draaiende messen

Deze instructies moeten zorgvuldig gelezen worden vóór ingebruikname van demaaimachine.

1. Kom nooit met handen of de voet in de buurt van draaiende messen, steek nooit uw hand in de grasuitworp opening van de machine zonder U er eerst op te verwijzen dat het mes stilstaat en dat de bougie van de bougie is verwijderd.
2. Zet de motor op stop en verwijder de bougie van de bougie vóórdat U aan het maaien komt. Rondraaien van het maaimes kan anders een motorstart veroorzaken.
3. Laat de machine nooit onbeheerd achter zonder eerst de motor af te zetten.
4. Knoei nooit aan de motortoerenregelaar. Bescherm en veiligheidsapparatuur mogen nooit verwijderd worden of uit zijn functie genomen worden.
5. Vul géén brandstof bij met draaiende of warme motor. Niet roken als U rijk in de nabijheid bevindt van de maaimachine of als U benzine bijvult!
WAARSCHUWING! Benzine is brandgevaarlijk! Laat de benzinedop op de maaimachine vastgedaaid zitten, en vul geen benzine bij, als de maaimachine gestart is.
6. Sta kinderen nooit toe, of andere personen die niet weten hoe de maaimachine fungeert, de maaimachine te bedienen. Laat geen mensen of dieren zich tijdens het maaien in de nabijheid van de maaimachine ophouden.

Montage van de stuurboom – Maaihoogte

BOVENHANDEL

Dit kan zonder gereedschap geschieden. De bovenhandel wordt door middel van een sterke handelmoer op de onderhandel vastgezet.

STUURBOOM POSITIE

Voor maaiwerk kort langs struiken of muren kan de stuurboom indien gewenst d.m.v. de handelmoer naar links of rechts worden veresteld. Tevens is het de stuurboom in verschillende hoogtestanden verstelbaar. De stuurboomhoogte worden ver-steld in de hoogtestand door de plastic knop onderaan de stuur-boom een halve slag te draaien (Fig. 1). Bij Triumph en Pro 17, kan de hoogte van het handvat worden veranderd door de bovenste bevestigingsschroeven van het onderhandvat te verschuiven naar het ernaast gelegen bevestigingsopening. De stuurboom is aan de onderzijde middels 2 bouten (links en rechts) aan de machine geschroefd. Verstelling van de stuur-boomhoogte is mogelijk door de bovenste van deze bouten los tedraaien. Na

Ook al is de maaimachine goed beveiligd, kan het voorkomen dat iemand wordt geraakt door een steen of een ander vast voorwerp dat door de maaimachine wordt weggeslagen.

7. Hoe minder mensen zich in de nabijheid van de maaimachine ophouden hoe beter. Daardoor is het risico dat iemand wordt geraakt door een steen of ander vast voorwerp dat door de maaimachine wordt weggeslagen kleiner.
8. Om te voorkomen dat dit kan gebeuren is het raadzaam eventuele stenen of andere voorwerpen van het gazon te verwijderen. Zet altijd eerst de motor uit voordat met de machine over gravel/grindpaden wordt gereden.
9. Laat niemand met de machine werken als niet eerst gebruiks/veiligheidsinstructies zijn gegeven. Gebruik de maaimachine alleen voor het maaien van uw gras. Niet voor andere doeleinden! Draag een lange broek en geschikte schoenen tijdens het maaien. Denk eraan dat een grasmat glad kan zijn!
10. Koppel altijd de bougiekabel los van de bougie voor u iets onder de maaikast aanraakt, bijvoorbeeld het mulchersysteem verwijdert of monteert.
11. Gebruik de machine nooit als de bescherming of de beveiligingsinrichtingen beschadigd zijn. Inspecteer de machine telkens voor gebruik. Controleer regelmatig of alle schroeven en moeren aangehaald zijn, vooral het mes en de motor.

verstelling van de hoogte deze bouten weer vastzetten.

MAAIHOOGTE INSTELLING (Fig. 2)

Klipmaaiers zijn uitgerust met een centraal maaihoogte-regelsysteem waarbij d.m.v. één handel de maaihoogte in verschillende standen van 3 - 6 cm. (2,5-5,5 su Triumph 3,0-5,0 op Pro 17). Kan worden ingesteld. Beweeg de handel vóórdat voor een grotere maaihoogte. Pas de maaihoogte altijd goed aan de maaiomstandigheden aan. Maai het gras nooit onnodig kort. Te kort maaien geeft een minder mooi grasspreidingsbeeld terwijl de kans op scalperen groter wordt.

Mulchersysteem Excellent, Champion en Pro 19-modellen. Deze is bij levering gemonteerd op de machines Excellent en Champion, terwijl hij los wordt meegeleverd bij de Pro-modellen.. Wordt gemonteerd/gedemonteerd door twee schroeven achterop de kast (zie afbeelding 11) los/vast te schroeven. **Zorg ervoor dat voor het eventueel monteren/demonteren de bougiekabel losge-maakt is van de bougie!**

heid achterblijft. Een nieuwe motor kan gedurende de eerste draaiminuten enigzins roken en ook stinken. Dit laatste wordt veroorzaakt doordat de uitlaat heet wordt waardoor verkleur-ring van de uitlaat optreed en ook lak kan gaan afblonderen.

OLIECONTROLE

Controleer het oliespeil steeds vóór het starten of anders minstens iedere vijf draaiuren. Draai de peilstok eruit en maak

hem schoon, bij een vlak staande motor (machine) moet de olie altijd tot aan het full merkteken staan. (Fig. 3)

INLOPEN EN OLIEVERVERSEN

Een nieuwe motor is reeds correct afgesteld. Het is verstandig een nieuwe motor gedurende de eerste vijf draaiuren niet vol te belasten. Denk eraan na de eerste vijf draaiuren de olie te vervangen (vervangen) en dit daarna iedere vijftiendertig draaiuren te herhalen.

Starten van de motor

MOTOREN: Quantum XLS & Sprint XT

1. Druk 3 keer zorgvuldig op de primerstar ter (Fig. 4). Deze is geplaatst op de voorzijde van Quantum-motoren of de zijde van Sprint-motoren. Om een warme motor te starten is het gebruik van de primer-starter meestal niet nodig.
2. Tijdens starten en ook tijdens het maaien moet de veiligheidsbeugel in werkstand staan (Fig. 5b).
3. Geef nu een forse ruk aan de starterknop om de motor te doen aanslaan. Bij koud weer kan het noodzakelijk zijn deze procedure enkele keren te herhalen. Indien de motor desondanks niet aanslaat kan een hernieuwde poging gedaan worden met de gashandel in de stationairstand (schildpad).

Quantum XRQ ReadyStart-Motoren

1. Tijdens starten en ook tijdens het maaien moet de veiligheidsbeugel in werkstand staan (Fig. 5b).
2. Geef nu een forse ruk aan de starterknop om de motor te doen aanslaan. Bij koud weer kan het noodzakelijk zijn deze procedure enkele keren te herhalen. Indien de motor desondanks niet aanslaat kan een hernieuwde poging gedaan worden met de gashandel in de stationairstand (schildpad).

Algemene opmerkingen

Met een maaimachine mag nooit over vaste objecten worden gereden. Controleer altijd eerst of het gazon schoon is van vreemde voorwerpen zoals b.v. stenen, takken of botten. Pas ook goed op voor soms deels door het gras moeilijk waar te nemen obstakels zoals b.v. stalen pijpen (voor de bekende waslijn) of omhoog liggende tegels. Markeer deze plekken. Bedien de machine op verantwoorde wijze, kom nooit met handen of voeten in de buurt van draaiende messen. Laat nooit een machine met draaiende motor (en mes!) onbeheerd staan. Zorg dat kinderen zich niet in de onmiddellijke nabijheid van een draaiende machine ophouden. Denk er ook aan dat zelfs indien de motor net is uitgezet de uitlaat nog altijd heet is. Neem de contactsleutel eruit (bij elektrisch gestarte modellen) als de machine niet gebruikt wordt.

Onderhoud

Om ongelukken te voorkomen (b.v. per ongeluk starten) is het ulterst raadzaam de gashandel op stop te zetten en de bougiekap van de bougie af te nemen vóórdat er aan de machine wordt gewerkt. Bij het reinigen onderaan, het vervangen van messen enz. moet de maaier met de bougie naar boven geplaatst worden.

Geef na elk seizoen uw maaimachine een servicebeurt bij uw gespecialiseerde KLIPPO-servicedealer. Maaimachines met een katalisator na elke drie jaar of na 100 draaiuren. Bij onderhoud en service neemt u de ontstekingskabel weg, u start de machine normaal om de startveer in werking te brengen en u verwijdert de oranje blokkeersleutel.

ONDERHOUDINSTRUCTIES

Maak de bovenkant en vooral de onderkant van de maaimachine

BENZINE

Gebruik loodvrije 95 oktaan benzine. Zet de motor af vóórdat U benzine vult. Vul de tank niet geheel tot aan de rand maar tot ca. 6 mm. daaronder. Laat de machine tijdens de winter niet staan met benzine erin. Dit kan in het voorjaar zorgen voor startproblemen.

MODELLEN MET HONDA-MOTOREN

1. Bij het starten van een koude motor zet u de gasschuif in de chokestand. Schuif deze zo ver mogelijk naar voren. Open tevens de benzinekraan (achter het luchtfilter aan de linkerkant van de motor). Wanneer de motor verzopen is, probeer dan te starten met de gasschuif in stationair. (schildpad). Start de motor nog steeds niet, neem dan de bougie uit en reinig deze van benzine en eventueel vuil. Bij het starten van een warme motor hoeft de choke normaal gesproken niet te worden gebruikt.
2. Tijdens starten en ook tijdens het maaien moet de veiligheidsbeugel in werkstand staan (Fig. 5b).
3. Geef nu een forse ruk aan de starterknop om de motor te doen aanslaan. Bij koud weer kan het noodzakelijk zijn deze procedure enkele keren te herhalen. Indien de motor desondanks niet aanslaat kan een hernieuwde poging gedaan worden met de gashandel in de stationairstand (schildpad).

STOP

De machine stopt door de veiligheidsbeugel los te laten (plaatje 5b).

MAAITIPS

Experts zijn het ermee eens dat het beste maairesultaat wordt bereikt indien niet meer dan één derde deel ineens van de graslengte wordt gemaaid. Dit stimuleert de groei en geeft een sterker en groener gazon. Maai vaak. Twee maai-beurten per week is een goed germiddel. Probeer zoveel mogelijk te maaien als het gras droog is. Daardoor wordt een betere grasspreiding verkregen en machines met een grasvanger hebben dan geen problemen met het opvangen van het gras. Indien het gras door omstandigheden een keer erg lang is geworden is het raadzaam omeerst een keer in de hoogste stand en daarna een keer in de gewenste stand te maaien.

Controleer de maaimesjes regelmatig. Zijn de mesjes bot dan wordt het gras ongelijk gemaaid en de snijoppervlakte geel.

tijdig schoon en voorkom daarmee "aankoeien" van grasresten. Bij het werken of schoonmaken aan de onderkant van de maaimachine, is het verstandig de maaimachine met de bougie opwaarts te stellen. Controleer van tijd tot tijd of alle bevestigingsbouten vast zitten en smeersels en assenieder seizoen. Blanke metaaldelen kunnen met een anticorrosie olie bewerkt worden. Bij professioneel gebruik wordt een routine-servicebeurt per vijftig draaiuren aanbevolen.

Gebruik alleen originele reserve delen van KLIPPO.

MAAIESTYSTEEM

Mulcher-mes voor Triumph, Champion, Pro 17 en Pro 19-modellen. Voor de Excellent-modellen hebben we een mulcher-mes met cross-cut-mes (Fig. 6).

MESSEN VERVANGEN

Een zware schotelveer drukt de mesplaat/het maimes tegen een slipschijf. Voor het losdraaien van de mesbout met normale rechtse draad wordt het gebruik van een 14 mm. ring of kniesleutel aangeraden. Bij montage de mes-bout stevig vastdraaien.

Eerst handvast en daarna ter zekerheid d.m.v. een voor-zichtige klap met een hamer op de ring/kniesleutel. Het maimes fungeert nl. tevens als vliegwiel. Als het maimes slijpt loopt de motor onregelmatig, is moeilijk te starten en kan zelfs terugslaan. Om vibratie van de machine te voorkomen is het noodzakelijk het maimes altijd goed uitgebalanceerd en op de correcte wijze te monteren. Zie Fig. 7.

TRILLINGEN

Laat de maaimachine nooit lopen als er sprake is van ongewone trillingen. Als een maimesje beschadigd is moet ook het tegenoverliggende mesje vervangen worden. Indien geen nieuw mesje voorhanden is dient zowel het defecte mesje alsook het tegenoverliggende mesje te worden verwijderd.

LUCHTFILTER SERVICE

Briggs & Stratton Quantum-motoren (Fig. 8)

Reinig het luchtfilter iedere drie maanden of iedere vijftiende draaiuren. Onder zeer stoffige omstandigheden moet dit nog vaker worden gedaan.

1. Schroef losdraaien en deksel wegnemen zoals in de tekening aangegeven.
2. Neem het filterelement er voorzichtig uit.
3. Maak het element schoon door het voorzichtig een vlak oppervlak te slaan.
4. Monteer het element en de deksel en zet de schroef goed vast.

LUCHTFILTER SERVICE VOOR SPRINT MOTOREN (Fig. 9)

Reinig het schuim element iedere drie maanden of na 25 draaiuren (afhankelijk welke interval het eerst is bereikt). Na het schoonmaken dient u het element iets in te vetten met motorolie.

NB. Reinig het element vaker als de werkomstandigheden erg stoffig zijn, bijvoorbeeld in een erg droge periode.

1. Draai de bevestigingsbout los en demonteer het luchtfilter voorzichtig zodanig dat er geen vuil in de carburateur valt
2. Neem het luchtfilter apart en reinig alle delen afzonderlijk. Reinig het schuim element in een vloeibaar reinigings- middel of warm water. Knijp het element als een spons goed droog en doordrenk het element met een paar druppels motorolie. Overtollige olie dient u uit het filter te knijpen.
3. Monteer de luchtfilter weer zorgvuldig in elkaar en schroef het terug op de motor.

Overtuig u ervan dat e.e.a. weer correct is gemonteerd.

LUCHTFILTER SERVICE

Honda GCV 135-motoren (Fig. 10)

Reinig het luchtfilter iedere drie maanden of iedere vijftiende draaiuren. Onder zeer stoffige omstandigheden moet dit nog vaker worden gedaan.

1. Maak de klemmen los en vouw de deksel aan de kant en deksel wegnemen zoals in de tekening aangegeven.
2. Neem het filterelement er voorzichtig uit.
3. Maak het element schoon door het voorzichtig een vlak oppervlak te slaan.
4. Monteer het element en de deksel en druk de klemmen goed aan

OLIE VERVERSEN elke vijftiende draaiuren

Neem de peilstok uit en plaats de machine in een dusdanige positie dat de olie eruit loopt (goed opvangen). Dit gaat het beste als de motor nog warm is en de brandstoftank leeg. Ock hier gaat dit het best wanneer de motor nog warm is.

OPZOEKEN VAN STORINGEN

Wanneer de motor niet wil aanslaan (start) controleer dan het volgende:

1. Is er wel verse brandstof in de tank en is de benzinekraan eventueel open (Honda-motoren)?
2. Controleer of de choke goed is ingesteld (Honda-motoren).
3. Controleer altijd of de remkabel juist is ingesteld?
4. Is de bougie niet vervuild en/of de elektrode-afstand wel correct (moet zijn 0,7-0,8 mm.)?
5. Zit het mes vast?
6. Is het luchtfilter verstopt? Maak het luchtfilter schoon of vervang het!
Als de motor na deze maatregelen niet start, neem dan contact op met de dichtstbijzijnde werkplaats
7. Wordt het maieresultaat slecht en worden de grassprietjes ongelijkmatig afgesneden? Vervang het mes! Ook het opvangvermogen wordt negatief beïnvloed door een versleten mes.

SCHOONMAKEN

Stel de maaimachine met de bougie opwaarts.

Wanneer de maaimachine voor het schoonmaken op zijn kant wordt gezet doe dit dan met de uitlaat naar boven omdat er kan worden bij de eerstvolgende startpoging. Laat de machine vóór het schoonmaken altijd zolang draaien dat ook de benzinetank leeg is. Anders kan er bij het op de kant zetten van de machine benzine stromen uit het ontluichtingsgaatje van de tankdop.

Denk aan het milieu en het brand gevaar!

NB. Spuit de machine nooit schoon onder hoge druk en spuit nooit water rechtstreeks op de motor.

OPBERGEN VOOR DE WINTER

Laat de motor lopen totdat de benzine op is. Ververs de olie. Giet een theelepeltje olie in het bougiegat en trek daarna enige keren aan de handstarter alvorens de bougie weer te monteren. Maak het luchtfilter en (bij aangedreven machines) de aandrijfkast schoon. Zet de machine weg op een droge plaats. Laad de accu op in geval van elektrische start.

Bevestiging van de overeenkomst

KLIPPO AB

Om te voldoen aan de CE-markering mogen uitsluitend originele KLIPPO onderdelen worden gebruikt.

Ik, de ondergetekende, Roger Klotz, Klippo AB, Knivgatan 3-7, SE-212 28 MALMOE, SWEDEN verklaar hierbij dat de volgende gazonmaaiers voldoen aan de gestelde richtlijnen conform de veiligheidsvoorschriften van certificaat 98/37/EEC + EN 836 + betrekking hebbende op 2000/14/EG evenals de EU richtlijn met betrekking tot elektromagnetische compatibiliteit 89/336/EEG. Getest in overeenstemming met EN 836 en ISO 11094. Beoordeling van de overeenkomst van richtlijn 2000/14/EG uitgevoerd volgens Bijlage VI in de genoemde richtlijn.

Type rotorgasmaaimachine met verbrandingsmotor.

Fabrikant: Klippo AB

Fabriek: Klippo

Technisch verantwoordelijk: Hans Nilsson

Getest door: Svensk Maskinprovning AB, Fyrisborgsgatan 3, SE-754 50 Uppsala, Zweden

Notified body 0404

Type aanduiding	Serie-nummer	Motor	Motor-volume/cc	Gemeten niveau effect dB(A)	Gegarandeerd geluids-effect, dB	Operateur geluids-niveau (A) dB(A)	Mes type cm	Maalbreedte
Triumph	965229601	B&S Sprint XT	158	92	96	78	Mulcher	42
Champion	965223901	B&S Quantum XLS	190	92	96	79	Mulcher	48
Excellent	965227601	B&S Quantum XRQ						
		ReadyStart	190	92	96	82	Mulcher	48
Excellent GCV	965227701	Honda GCV 135	135	89	96	77	Mulcher	48
Pro 17	965230101	Honda GCV 135	135	89	96	79	Mulcher	42
Pro 19 GCV	965229001	Honda GCV 135	135	89	96	78	Mulcher	48

Trillings niveau: Zie technische specificaties, blz. 43!

Uitgevaardigd in Malmö 4 oktober 2007

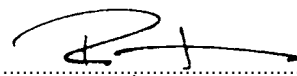

Roger Klotz, directeur, Klippo AB

Istruzioni per l'uso della TOSAERBA KLIPPO

Modelli: Triumph, Champion, Excellent, Excellent GCV, Pro 17 e Pro 19 GCV.
Motori: Briggs & Stratton; Sprint XT, Quantum XLS, Quantum XRQ ReadyStart.
Honda; GCV 135

Congratulazioni per aver scelto la Tosaerba Klippo!

Vi preghiamo di voler gentilmente leggere attentamente le istruzioni per l'uso prima di usare per la prima volta la macchina. Si otterrà così il massimo dalla macchina.

Norme di sicurezza per tosaerba a motore con lama rotante orizzontalmente

Chiunque adoperi la macchina dovrà leggere attentamente queste norme di sicurezza. Ci si deve familiarizzare con tutti i comandi prima di mettere in moto la macchina!

1. Tener mani e piedi lontano dalla lama rotante. Se la macchina è attrezzata con un disperditore d'erba non si deve mai inserire la mano o il piede nell'apertura prima di aver controllato che la lama è ferma e che il cavo collegato alla candela di accensione del motore è staccato dalla candela.
2. Non toccare la lama prima di aver staccato il cavo collegato alla candela di accensione del motore.
Un movimento della lama può causare l'avvio del motore.
3. Non allontanarsi dalla macchina senza aver prima spento il motore.
4. Non si deve mettere fuori uso il regolatore del numero di giri del motore, né cambiare il numero predisposto di giri del motore.
Non si devono rimuovere o alterare i dispositivi di protezione e di sicurezza.
5. Non versare carburante nel serbatoio quando il motore è ancora caldo o si è in prossimità di fuochi. Non fumare durante il rifornimento di carburante o nelle vicinanze del serbatoio.
ATTENZIONE! La benzina è altamente infiammabile e la si deve perciò conservare nelle apposite taniche.
6. Non permettere mai ai bambini o a persone che non hanno padronanza della macchina di usare la macchina. Far allont

7. Raccogliere pietre e altri oggetti tra l'erba che possono venir proiettati in giro dalla macchina. Evitare di passare sopra sentieri con ghiaia o simili mentre il motore è in moto.
8. Avvisare chiunque usi la macchina dei pericoli esistenti e di come evitare incidenti.
9. La macchina non deve venir mai usata per altro che per tagliare l'erba.
10. Indossare pantaloni lunghi e scarpe adatte mentre si taglia l'erba. Ricordarsi che l'erba può essere scivolosa.
11. Non toccare mai nulla sotto al carter, ad es. per inserire o smontare l'utensile per il "mulching", se prima non si è allontanato il cavo di accensione dalla candela dello starter.
12. Non usare mai se le protezioni o i sistemi di sicurezza sono danneggiati. Controllare sempre la macchina prima dell'uso. Controllare regolarmente che tutte le viti e i bulloni siano ben stretti, soprattutto quelli della lama e del motore.

Montaggio e messa a punto

IMPUGNATURA SUPERIORE

Si monta senza utensili con un robusto dado sulla piastra principale.

POSIZIONE DELL'IMPUGNATURA

Qualora ne sorga la necessità, si può girare l'impugnatura un po' lateralmente con l'articolazione dell'impugnatura, per tagliare l'erba vicino a siepi o ai muri della casa. La parte superiore dell'impugnatura si può posizionare in modi diversi per ottenere la miglior posizione di guida. Si può cambiare l'altezza dell'impugnatura facendo girare le manopole di nailon all'attacco sul telaio (figura 1) (non Triumph e Pro 17). Su Triumph l'altezza dell'impugnatura viene modificata spostando le viti superiori dell'impugnatura inferiore nei fori di fissaggio adiacenti.

REGOLAZIONE DELL'ALTEZZA DI TAGLIO (figura 2)

Spostare la leva in avanti se si vuole tagliare più alto.

Prima di mettere in moto il motore

PRIMA DI METTERE IN MOTO IL MOTORE PER LA PRIMA VOLTA: riempire d'olio (figura 3). Leggere il manuale di istruzioni del motore allegato. Svitare e levare l'asta di controllo dell'olio, riempire con 0,55 l di olio per motori della viscosità SAE 30,

(All'indietro nella Compact, Cobra e Brilliant). Le posizioni della leva corrispondono a 3-6 cm di altezza dell'erba. (2,5 - 5,5 su Triumph 3,0-5,0 sul modello Pro 17). Tutte e quattro le ruote vengono regolate contemporaneamente. La regolazione dell'altezza di taglio è specialmente comoda quando si deve tagliare l'erba in modo accurato e tagliare l'erba dei bordi. Non si deve mai tagliare l'erba inutilmente troppo corta. Si rende in tal modo più difficile la raccolta dell'erba tagliata e si rischia di strappare tutta l'erba.

Utensile per "mulching" per i modelli Excellent, Champion e Pro 19.

Al momento della fornitura questo è in posizione nelle macchine Excellent e Champion, mentre nei modelli Pro è allegato, ma non posizionato. Si monta e smonta con due viti dal lato superiore del retro del carter (vedere imm. 11). Fare attenzione che il cavo di accensione sia stato allontanato dalla candela prima di un eventuale montaggio/smontaggio!

olio Klippo n. 502873501 oppure secondo il manuale del motore. Riempire fino al segno di pieno sull'asta di controllo dell'olio (non superare il segno di pieno sull'asta).

ATTENZIONE! L'OLIO ... STATO LEVATO PER IL TRASPORTO!

Quando si mette in moto il motore per la prima volta, il silenziatore cambia colore e si può anche sprigionare del fumo per un breve periodo di tempo.

CONTROLLO DELL'OLIO

Controllare il livello dell'olio prima della messa in moto e dopo ogni cinque ore di lavoro. Levare l'asta di controllo dell'olio, asciugarla e avviarla di nuovo completamente nel tubo. Levarla di nuovo e far sì che la quantità di olio raggiunga il segno di pieno (figura 3).

Messa in moto del motore

Per i modelli senza l'avvio Quantum XLS & Sprint XT

1. Premere con energia l'iniettore (figura 4) per tre volte. L'iniettore si trova sul davanti del motore oppure sul lato destro del motore (motori Sprint e Quantum). Se fa freddo, bisognerà ripetere la procedura, senza però esagerare e bagnare il motore. Se il motore è rimasto bagnato, si deve cercare di avviare il motore con l'acceleratore in posizione di folle (simbolo della tartaruga). Se il motore non si avvia neppure così, levare la candela e pulirla per levare eventuale benzina o impurità. Se il motore è caldo non vi è solitamente bisogno di usare l'iniettore.
2. Si deve premere la maniglia di sicurezza (figura 5b) dur ante l'avvio e per tutto il tempo dell'uso della macchina.
3. Tirare a strappo il cavo d'avvio.

Quantum XRQ ReadyStart

1. Si deve premere la maniglia di sicurezza (figura 5b) dur ante l'avvio e per tutto il tempo dell'uso della macchina.
2. Tirare a strappo il cavo d'avvio.

Avvertenze generali

Prima di tagliare l'erba si deve controllare il mantello erboso perchè tutti gli oggetti duri che si trovano nell'erba diventano pericolosi a contatto con le lame, oltre a logorarle. Non si deve far passare la tosaerba sopra oggetti fissati nel terreno. Controllare perciò se ci sono tubi ed altro semina-scosti nel terreno e segnarne la posizione. Guidare la macchina in modo calmo e metodico, per esempio sempre in circolo, ma sempre in modo tale da cancellare eventuali segni di righe. Conviene tagliare l'erba in direzioni ogni volta differenti.

Manutenzione

ATTENZIONE! Per prevenire che il motore si metta in moto accidentalmente, staccare sempre la candela o sganciare il cavo di avviamento dalla candela quando si fa servizio di manutenzione del motore o della macchina. Quando si pulisce la parte di sotto, si cambiano i coltelli, ecc., si deve posizionare il tosaerba con la candela verso l'alto.

REGOLE DI MANUTENZIONE

Si consiglia di portare la tosaerba alla fine di ogni stagione in una officina di servizio autorizzata della KLIPPO per una revisione. Per le macchine con il catalizzatore si deve fare la revisione presso una officina di servizio autorizzata della KLIPPO ogni tre anni o ogni 100 ore di lavoro, a seconda del caso. La macchina si deve mantenere pulita sia sotto che sopra.

RODAGGIO E PRIMO CAMBIO OLIO

Il motore non necessita rodaggio, ma si consiglia di non richiedere il massimo di prestazione nelle prime ore di lavoro. Ricordarsi del primo cambio di olio già dopo le prime cinque ore di lavoro (figura 9); in seguito basterà dopo ogni 25 ore di lavoro.

CARBURANTE

Si deve usare solo benzina fresca senza piombo 95 ottani, la cosiddetta benzina verde. Spegner il motore prima del rifornimento di benzina. Non far fuoriuscire carburante dal serbatoio riempiendolo oltre il limite; lasciare invece un 6 mm di spazio per l'espansione del carburante. Non rimessare la macchina per l'inverno con la benzina nel serbatoio. Questo potrebbe causare problemi di avviamento in primavera.

Modelli con motore Honda

1. Per l'avviamento a motore freddo portare il comando del gas in posizione starter, spingendolo avanti al massimo possibile, ed aprire il rubinetto della benzina (dietro il fil tro dell'aria sul lato sinistro del motore). Se il motore non vuole partire provare ad avviare in folle (tartaruga). Se il motore ancora non vuole avviarsi estrarre la candela e pulirla da benzina o eventuale sporcizia. Per l'avviamento a motore caldo non c'è di solito bisogno dello starter.
2. Si deve premere la maniglia di sicurezza (figura 5b) dur ante l'avvio e per tutto il tempo dell'uso della macchina.
3. Tirare a strappo il cavo d'avvio.

STOP

La macchina si ferma rilasciando il perno di sicurezza (immaginate 5b).

CONSIGLI PER IL TAGLIO

Gli esperti sono concordi nel raccomandare il taglio di solo un terzo dell'altezza dell'erba per volta. In tal modo la crescita viene stimolata mentre il mantello erboso si rinvigorisce. Controllare lo stato delle lame e tenerle sempre in buono stato. Se le lame non sono affilate, il taglio non riesce uniforme e l'erba si ingiallisce lungo il filo del taglio. Si deve tagliare l'erba spesso; un bel mantello erboso necessita spesso di due tagli alla settimana. Non tagliare mai l'erba bagnata di pioggia o di rugiada perchè la dispersione dell'erba rimane difficile e nei modelli con raccolta d'erba si rischia un ingorgo e relativo arresto nel canale di sfogo.

Se si deve agire sulla parte di sotto della tosaerba, la si pone in modo che la candela guardi verso l'alto e si stacca il cavo. Si leva con una spazzola tutta l'erba prima che questa si secchi. Si consiglia di serrare di tanto in tanto tutti i bulloni, di oliare i congegni di fermo e le assi in fine di stagione. Passare uno straccio imbevuto d'olio sopra le parti lucide. Se usata professionalmente la macchina dovrà venir sottoposta ad un servizio di routine dopo una cinquantina di ore di lavoro. Si devono usare solo pezzi di riserva e accessori originali della Klippo.

In caso di manutenzione e servizio staccare il cavetto della candela, eseguire un normale avviamento per liberare la molla relativa ed estrarre la chiave arancione.

SISTEMA LAME

In caso di manutenzione e servizio staccare il cavetto della candela, eseguire un normale avviamento per liberare la molla relativa ed estrarre la chiave arancione. Lama Mulcher, per modelli Triumph, Champion, Pro 17 et Pro 19. Per i modelli Excellent abbiamo il coltello a taglio fine e distribuzione erba con coltello a taglio incrociato (figura 6).

Cambio lame

Una robusta rosella elastica preme il blocco portalame/la lama contro una placca di frizione. Per liberare il bullone portante della lama si consiglia di usare una chiave ad anello di 14 mm oppure una chiave a tubo. Battere sulla chiave se è necessario. Il bullone è filettato in modo normale (verso destra). Quando si monta bisogna serrare forte il bullone, battere con prudenza sulla chiave con un martello. La lama funziona anche come volano. Se slitta può succedere che il motore funzioni in modo irregolare o che rimanga difficile da mettere in modo o avere ritorno di fiamma. ATTENZIONE! Per evitare vibrazioni montare la lama con il marchio sul supporto della lama verso il lato della lama (vedere la figura 7).

VIBRAZIONI Se la macchina vibra in modo non normale bisogna fermarsi. Cambiare la lama se viene danneggiata!

MANUTENZIONE DEL FILTRO ARIA (figura 8)

motori Briggs & Stratton Quantum. Pulire il filtro in gommapiuma ogni tre mesi oppure dopo un 25 ore di lavoro, a seconda del caso. ATTENZIONE! Effettuare la pulizia più frequentemente se la zona è polverosa.

1. Svitare la vite e sollevare il coperchio come si vede nella figura.
2. Estrarre con cura il filtro in gommapiuma.
3. Pulire il filtro battendolo leggermente contro una parte piana. Se è troppo sporco bisognerà cambiarlo. **NON VERSARE MAI OLIO SUL FILTRO, NON USARE MAI ARIA COMPRESSA PER PULIRLO O PER ASCIUGARLO.**
4. Rimettere a posto il filtro, chiudere il coperchio e avvitare con cura la vite.

MANUTENZIONE DEL FILTRO ARIA (figura 9) motori Briggs & Stratton Sprint.

Pulire e oliare il filtro in gommapiuma ogni tre mesi oppure dopo un 25 ore di lavoro, a seconda del caso.

ATTENZIONE! Effettuare la pulizia più frequentemente se la zona è polverosa.

1. Svitare la vite e smontare il filtro aria attentamente affinché non cada dello sporco nel carburatore.
2. Smontare nei suoi componenti il filtro aria e pulirli tutti. La parte in gommapiuma si lava con detersivo liquido e acqua e la si asciuga poi premendola fortemente su uno straccio pulito. Si versa poi dell'olio per motori e si preme con uno straccio pulito per levare TUTTO l'olio in più.
3. Rimontare assieme tutte le parti e fissare saldamente il filtro aria con la vite sul carburatore.

MANUTENZIONE DEL FILTRO ARIA (figura 10)

Motori Honda GCV 135.

Pulire il filtro in gommapiuma ogni tre mesi oppure dopo un 25 ore di lavoro, a seconda del caso. ATTENZIONE! Effettuare la pulizia più frequentemente se la zona è polverosa.

1. Aprire le chiusure a scatto e abbassare il coperchio (immagine).
2. Estrarre con cura il filtro in gommapiuma.
3. Pulire il filtro battendolo leggermente contro una parte piana. Se è troppo sporco bisognerà cambiarlo. **NON VERSARE MAI OLIO SUL FILTRO, NON USARE MAI ARIA COMPRESSA PER PULIRLO O PER ASCIUGARLO.**
4. Rimettere a posto il filtro, chiudere il coperchio e premere accuratamente le chiusure a scatto.

CAMBIO OLIO NORMALE 25 ore di lavoro

Levare l'asta di controllo dell'olio e inclinare la macchina in modo tale da versar fuori l'olio, meglio quando il motore è caldo e il serbatoio della benzina è vuoto (figura 9). Riempire poi con nuovo olio fino a raggiungere il segno di pieno sull'asta di controllo dell'olio (figura 8).

PRIMI CONTROLLI IN CASO DI FERMO

- Se il motore non si mette in moto controllare quanto segue:
1. C'è carburante nel motore c'è benzina fresca nel serbatoio se eventualmente il rubinetto della benzina è aperto (motori Honda)?
 2. Controllare che lo starter sia regolato correttamente (motori Honda).
 3. Controllare che il cavo del freno sia stato messo a punto.
 4. Controllare che la candela sia pulita e che la distanza tra gli elettrodi sia giusta (0,7 - 0,8 mm).
 5. La lama è bloccata?
 6. Il filtro dell'aria è intasato? Pulitelo o sostituitelo! Se il motore non si avvia dopo queste procedure, contattate l'officina di servizio più vicina.
 7. Il risultato del taglio non è soddisfacente e i fili d'erba risultano sfrangiati sulla superficie di taglio? Cambiate la lama! Anche la capacità di raccolta peggiora quando la lama non è affilata."

PULIZIA

Si mette la macchina a riposo preferibilmente con la candela verso l'alto. Esaurire la benzina in quanto la benzina potrebbe altrimenti scolare attraverso il foro di entrata dell'aria nel tappo del serbatoio. Attenzione ai pericoli d'inquinamento e di incendi!

NOTA BENE! Non usare acqua sotto pressione per pulire la macchina e non far cadere mai l'acqua direttamente sul motore.

RIPOSO INVERNALE

Esaurire la benzina e cambiare l'olio. Versare poi un cucchiaino di olio nel buco della candela e far girare il motore in modo che l'olio si distribuisca. Pulire il filtro dell'aria e la scatola del cambio e tenere la macchina al coperto in un posto secco.

Dichiarazione di conformità

Il sottoscritto, Roger Klotz, c/o Klippo AB, Knivgatan 3-7, SE-212 28 Malmö, Svezia, si attesta che questa tosaerba adempie alle fondamentali richieste di sicurezza e di sanità delle direttive per i macchinari della Comunità Economica Europea 98/37/EEC e EN 836 ed inoltre adempie a quanto richiesto dalle direttive della Comunità Economica Europea 2000/14/EG riguardo la rumorosità 2000/14/EG e la Direttiva dell'Unione Europea in materia di compatibilità elettromagnetica 89/336. Collaudate in conformità alle norme EN 836 e ISO 11094. Si è giudicata la conformità della Direttiva 2000/14/EG in accordo con l'Allegato VI della suddetta direttiva.

Tipo Tosaerba rotativo (a lama rotante) con motore a combustione.

Produttore: Klippo AB

Articolo: Klippo

Responsabile tecnico: Hans Nilsson

Collaudate presso la Svensk Maskinprovning AB, Fyrisborgsgatan 3, SE-754 50 Uppsala, Svezia Notified body 0404

Modello	N.do	Marco serie motore	Motore-volume/effetto cc	Livello di potenza acustica misurato, dB(A)	Livello suono garant. dB(A)	Operatore suono dB(A)	Tipo de	Larghezza lama di taglio cm
Triumph	965229601	B&S Sprint XT	158	92	96	78	Mulcher	42
Champion	965223901	B&S Quantum XLS	190	92	96	79	Mulcher	48
Excellent	965227601	B&S Quantum XRQ						
		ReadyStart	190	92	96	82	Mulcher	48
Excellent GCV	965227701	Honda GCV 135	135	89	96	77	Mulcher	48
Pro 17	965230101	Honda GCV 135	135	89	96	79	Mulcher	42
Pro 19 GCV	965229001	Honda GCV 135	135	89	96	78	Mulcher	48

Per quanto riguarda il livello di vibrazione, vedere le specificazioni tecniche a pag. 43!

Emesso a Malmö in data 4-11-2007



firmato Roger Klotz, direttore generale, Klippo AB

Instrucciones de uso del cortacéspedes Klippo

Modelos: Triumph, Champion, Excellent, Excellent GCV, Pro 17 y Pro 19 GCV.
Motores: Briggs & Stratton; Sprint XT, Quantum XLS, Quantum XRQ ReadyStart.

Honda; GCV 135

Felicitaciones por su nuevo cortacéspedes.

Antes de comenzar a usar la máquina, lea atentamente estas instrucciones de uso para que la máquina rinda al máximo. Al trabajar con la máquina use protección para los oídos. ¡SUERTE!

Instrucciones de seguridad para cortacéspedes motorizados con cuchilla horizontal giratoria

Estas instrucciones de seguridad deben ser leídas atentamente por todos los que vayan a utilizar la máquina. Aprenda a utilizar todos los mandos antes de poner la máquina en marcha.

- Mantenga las manos y pies alejados de la cuchilla. Si hay una boca de expulsión, no introduzca nunca la mano ni el pie sin asegurarse antes de que la cuchilla esté quieta y de que el cable de la bujía esté desconectado.
- No toque la cuchilla antes de haber desconectado el cable de la bujía. Un movimiento de la cuchilla puede hacer arrancar el motor.
- No se aleje de la máquina sin haber apagado el motor.
- El regulador de revoluciones del motor no se debe desconectar. el régimen de revoluciones preajustado no debe ser modificado. Los equipos de protección y seguridad no deben ser desconectados ni quitados de la máquina.
- No recargue combustible cuando el motor está caliente ni cerca del fuego. Al recargar combustible no fume, no lo haga tampoco cerca del depósito de gasolina. ADVERTENCIA: La gasolina es muy inflamable. Almacénela en recipientes para gasolina.
- No permite que los niños ni personas que no conozcan la máquina la utilicen. No permita que otras personas ni animales domésticos estén en las cercanías mientras corta el césped.

Si bien la máquina está protegida, puede expulsar objetos que pueden causar daño.

- Mantenga la superficie a corta lo más limpia posible de piedras y otros objetos que puedan ser despedidos por la máquina. Evita pasar por caminos de grava y similares con el motor en marcha.
- Informe a todos los que van a conducir la máquina los riesgos existentes y cómo evitar accidentes.
- La máquina no debe utilizarse para ninguna otra cosa más que para cortar el césped.
- Al cortar el césped utilice pantalones largos y calzado apropiado. Recuerde que el césped puede ser resbaladizo.
- No manipule nunca nada debajo de la carcasa, p.ej. retirar o montar el juego mulching, sin antes haber desconectado el cable de encendido de la bujía.
- Nunca utilice la máquina con las protecciones o los dispositivos de seguridad dañados. Inspeccione la máquina antes de cada utilización. Controle regularmente que todos los tornillos y tuercas estén apretados, especialmente de la cuchilla y del motor.

Montaje y ajuste

Manillar superior Se monta sin herramientas con una tuerca fuerte en la placa articulada

Posición de manillar

Si es necesario, el manillar se puede llevar algo hacia el costado con la articulación, por ejemplo al cortar cerca de setos o paredes. La parte superior del manillar se puede ajustar en diferentes posiciones para hacer más cómodo el trabajo. Se puede ajustar la altura del manillar en las sujeciones del chasis girando las perillas de nailon (fig. 1). En los modelos Triumph y Pro 17 se modifica la altura del manillar cambiando los tornillos de fijación superiores de la sección inferior del manillar a los orificios de sujeción vecinos.

Ajuste de la altura de corte (Fig. 2)

Lleve la palanca hacia adelante para que el corte sea más alto. Las posiciones de la palanca corresponden a unos 3-6 cm de altura de

corte del césped. (2-5-5,5 en el modelo Triumph 3,0-5,0 en Pro 17). Todas las ruedas se ajustan al mismo tiempo con un solo mando. Aproveche el exclusivo ajuste de altura del cortacésped KLIPPO para cortar bordes y para el recorte final. No corte nunca demasiado corto. Recuerde que se hace más difícil la dispersión/recolección del césped cortado y que existe el riesgo de cortar a ras.

Juegos mulching en los modelos Excellent, Champion y Pro 19.

En los modelos Excellent y Champion el mulching se suministra montado en la máquina y en los modelos Pro se presenta por separado. Se monta y se desmonta con dos tornillos en la parte superior trasera de la cubierta (véase imagen 11). **Compruebe que el cable de encendido ha sido desconectado de la bujía antes de iniciar el montaje/desmontaje!**

Rodamiento - primer cambio de aceite

El motor ha sido reajustado y no requiere rodamiento previo, pero utilícelo con carga moderada las primeras horas de trabajo. Recuerde cambiar el aceite después de las primeras 5 horas de trabajo, después cada 25 horas de trabajo.

Gasolina

Utilice solamente gasolina sin plomo de 95 octanos o la llama gasolina ecológica. Para recargar gasolina pare el motor. No llene de manera que rebalse. Deje unos 6 mm de espacio para que el combustible pueda expandirse. No deje la máquina parada con gasolina durante el invierno. Le puede causar problemas de arranque en la primavera.

Arranque del motor

Modelos con motores Quantum XLS & Sprint XT

- Presione con fuerza 3 veces la bomba Prime (Fig. 4). Se encuentra en la parte delantera del motor (motores Quantum) o a la derecha de motor (motore Sprint). En climas fríos puede ser necesario repetir el procedimiento, pero no tanto que el motor se ahogue. Si el motor se ahoga, intentar arrancar con el acelerador en la posición de ralentí (tortuga). Si aún así el motor no arranca, quite la bujía y límpiela (gasolina y suciedades). Para arrancar un motor ya caliente generalmente no se necesita utilizar la bomba Prime.
- La palanca de seguridad (Fig. 5b) debe estar completamente activada al arrancar y durante el corte.
- Tire con fuerza de la cuerda de arranque.

Quantum XRQ ReadyStart-motoren

- La palanca de seguridad (Fig. 5b) debe estar completamente activada al arrancar y durante el corte.
- Tire con fuerza de la cuerda de arranque.

Para los modelos con motor Honda:

- Puesta en marcha con el motor en frío: ponga el regulador de gas en la posición estérter, empújelo hacia adelante al máximo, al mismo tiempo abra la llave de la gasolina (detrás del filtro del aire en la parte izquierda del motor). Si el motor se ha mojado intente arrancar con el regulador de gas en la posición ralentí (tortuga). Si tampoco arranca ahora, saque la bujía y límpiela de gasolina y posible suciedad. Puesta en marcha con el motor en caliente: normalmente no se necesita utilizar el estérter.
- La palanca de seguridad (Fig. 5b) debe estar completamente activada al arrancar y durante el corte.
- Tire con fuerza de la cuerda de arranque.

Parada

La máquina se para soltando la palanca de seguridad (figura 5b).

Generalidades

Limpie el césped antes de cortar. Los objetos duros son peligrosos y además la cuchilla se estropea. Un cortacésped motorizado no se debe chocar contra objetos fijos, controle y marque los tubos que no se vean, etc. Conduzca la máquina con tranquilidad y en forma metódica, por ejemplo en círculos. Siempre de manera que se borren las líneas cortadas. Preferentemente debe cortar en diferentes direcciones cada vez.

Consejos para cortar el césped

Los expertos coinciden en que siempre es mejor cortar una tercera

parte de la longitud del césped por vez. Se estimula así el crecimiento y todo el césped será más fuerte y verde. Controle que las cuchillas estén en buen estado. Si las cuchillas están embotadas el corte será desperejo y el césped se pondrá amarillo justamente en el corte. Corte con frecuencia. Un césped fino debe cortarse dos veces a la semana. No corte nunca cuando el césped esté mojado por la lluvia o húmedo por el rocío, se dificulta la dispersión y en los modelos que recogen se corre el riesgo de que se tapone el canal de salida.

Mantenimiento

Para comenzar, desconecte el cable de la bujía antes de cualquier otra cosa. Para la limpieza de la parte inferior, cambio de cuchillas, etc. se deberá colocar la máquina con la bujía hacia arriba. El depósito de combustible no debe estar más que hasta la mitad, de lo contrario puede salir el combustible por la ventilación del depósito. Asegure el cortacésped en esta posición antes de comenzar a limpiar o cambiar la cuchilla. Si se procede de esta manera, se puede estar seguro que no habrá fugas de combustible ni aceite y que el aceite no se derramará sobre la bujía, el filtro de aire ni ningún otro lugar donde produzca problemas de funcionamiento ni de arranque.

Instrucciones de cuidado

Después de cada temporada, la máquina debe ser llevada a un taller de servicio autorizado KLIPPO. Las máquinas con catalizador deben ser llevada para control a un taller de servicio autorizado KLIPPO cada tres años o 100 horas de servicio, lo que ocurra primero. Mantenga la máquina limpia tanto sobre la cubierta como debajo de ésta. Al trabajar en la parte inferior, coloque la máquina con la bujía hacia arriba. Quite el césped inmediatamente antes de que se seque. Apriete todos los tornillos de sujeción de vez en cuando. Lubrique los fiadores y ejes después de cada temporada. Repase las partes brillantes con un paño embebido en aceite anticorrosivo. Si la máquina se usa profesionalmente se recomienda un servicio de rutina cada 50 horas de servicio. Utilice solamente repuestos originales y accesorios KLIPPO. (Requisitos para que sea válida la marca CE).

Sistema de cuchillas

Cuchilla Mulcher para los modelos Triumph, Champion, Pro 17 y Pro 19. Para los modelos Excellent disponemos de cuchillas mulcher con sistema de cuchillas en cruz (Fig. 6).

Cambio de cuchillas

Utilice la máquina hasta que se acabe la gasolina, quite el cable de la bujía y levante la máquina con la bujía hacia arriba. Limpie el orificio "ojo de cerradura" de las cuchillas y quite los restos de césped. Por el "ojo de cerradura" se ve un muelle fiador. Presiónelo algo hacia arriba. Presione la cuchilla o golpéela hasta que se suelte. Verifique que la ruedecilla de montaje de la nueva cuchilla penetre en el "ojo de cerradura" y que sea fijada por el muelle. Golpee si es necesario. La fuerza centrífuga generada mantiene la cuchilla en la posición correcta cuando el motor está en marcha. (Fig. 7).

Vibraciones

No trabaje nunca con máquinas que vibren más que lo normal. Cuchillas Kombi, Compact y Mulcher: Si la cuchilla se daña, cámbiela.

Servicio de purificación de aire

(Fig. 8 Motores Briggs & Stratton Quantum. Limpie el elemento cada 3 meses o cada 25 horas de servicio, lo que ocurra primero. ATENCI^oN: Con más frecuencia si el ambiente es de mucho polvo.

- Afloje el tornillo y abata la tapa como muestra la figura.
- Quite el elemento con cuidado.
- Límpielo golpeando con cuidado contra una superficie plana. Si está muy sucio debe cambiarlo. NO LUBRIQUE NUNCA EL ELEMENTO. NO UTILICE NUNCA AIRE COMPRIMIDO PARA LIMPIARLO NI SECARLO.
- Colóquelo nuevamente, cierre la tapa y apriete los bien tornillos.

Servicio de purificación de aire

(Fig. 9) Motores Sprint

Limpie y lubrique el elemento de espuma de goma cada 3 meses o cada 25 horas de servicio, lo que ocurra primero. ATENCI^{ÓN}: Con más frecuencia si el ambiente es de mucho polvo.

- Destornille el tornillo y desmonte el purificador de aire con cuidado para que las suciedades no caigan en el carburador.
- Desarme el purificador de aire y limpie todas las partes. Limpie la espuma de goma en una solución de detergente y agua. Séquela con un trapo. Embeba con aceite. Séquela con un trapo para quitar TODO el aceite sobrante.
- Arme nuevamente y monte bien el purificador de aire en el carburador con el tornillo.

Servicio de purificación de aire

(Fig. 10) Motores Honda GCV 135.

Limpie el elemento cada 3 meses o cada 25 horas de servicio, lo que ocurra primero. ATENCI^{ÓN}: Con más frecuencia si el ambiente es de mucho polvo.

- Libere las sujeciones a presión y desplace la tapa.
- Límpielo golpeando con cuidado contra una superficie plana. Si está muy sucio debe cambiarlo. NO LUBRIQUE NUNCA EL ELEMENTO. NO UTILICE NUNCA AIRE COMPRIMIDO PARA LIMPIARLO NI SECARLO.
- Colóquelo nuevamente, cierre la tapa y apriete firmemente las sujeciones a presión.

Cambio de aceite

Quite la varilla del aceite. Coloque un recipiente de 1 litro como mínimo en el lado izquierdo del cortacésped y levántelo con cuidado hacia la izquierda (Briggs & Stratton), a la derecha respectivamente (motores Honda), para que el aceite caiga en el recipiente cuando la máquina está de lado. Cambiar el aceite preferentemente después de cortar el césped, para que el aceite esté caliente y corra con facilidad. Cuando el aceite se ha vaciado, levante la máquina con cuidado, cargue aceite nuevo (0,6 l SAE 30) y coloque la varilla

nuevamente. Clocar el aceite viejo en un recipiente que se pueda cerrar (por ejemplo el del aceite nuevo una vez que se ha vertido en el motor) y entréguelo para ser reciclado en la estación de reciclaje más cercana.

Búsqueda de fallos

Si el motor no arranca, controlar lo siguiente:

Que haya gasolina fresca en el depósito y la llave de la gasolina eventualmente abierta (motores Honda)?
 controle que el estérter esté bien regulado (motores Honda).
 Que el cable de freno del motor esté correctamente ajustado.
 Que la bujía no esté carbonizada y que la distancia entre los electrodos sea correcta, debe ser entre 0,7 y 0,8 mm.

¿La cuchilla está bien sujeta?

¿El filtro de aire está obstruido? ¿Limpie o sustituya el filtro de aire!

Si el motor no arranca después de tomar estas medidas, póngase en contacto con el taller de servicio más próximo.

¿El resultado del corte no es satisfactorio y el césped presenta flecos en sus puntas? ¿Cambie de cuchilla! Incluso la capacidad colectora se ve afectada negativamente por una cuchilla desgastada.

Limpieza

Coloque la máquina preferentemente con la bujía hacia arriba. Utilice primero la máquina hasta consumir la gasolina, de lo contrario se derramará gasolina por el orificio de ventilación de la tapa del depósito de gasolina. Cuide el medio ambiente y esté atento al peligro de inflamación.

¡ATENCIÓN! No limpie nunca la máquina con agua a presión, ni tampoco utilice agua directamente sobre el motor.

Almacenamiento durante el invierno

Consuma toda la gasolina y cambie el aceite. Vierta luego una cuchara de aceite en la bujía y gire el motor para que el aceite se distribuya. Limpie el filtro de aire y la caja de engranajes. Guarde la máquina en lugar seco en interiores. Recargue la batería con la unidad de recarga.

Declaración de Conformidad

El infrascrito, Roger Klotz, c/o Klippo AB, Knivgatan 3-7, SE-212 28 Malmö, Suecia, certifica que los siguientes cortacéspedes cumplen con los requisitos esenciales de seguridad y salubridad de las directivas de Máquinas EU 98/37/EEC y EN836 y cumplen con los requisitos de la directiva referente a los ruidos 2000/14/EG, al igual que la directiva de la UE referente a la compatibilidad electromagnética 89/336. Probado conforme a las normas EN 836 e ISO 11094. La evaluación de Conformidad de la Directiva 2000/14/EG se ha realizado de acuerdo al Anexo VI de la misma Directiva.

Tipo: Máquina cortacésped de rotor con motor de explosión.

Fabricante: Klippo AB

Producto: Klippo

Responsable técnico: Hans Nilsson

Organismo de prueba: Svensk Maskinprovning AB, Fyrisborgsgatan 3, SE-754 50 Uppsala, Suecia Notified body 0404

Modelo	Nº de serie	Motor	Volumen motor/ Potencia cc	Medición potencia de sonido, dB(A)	Potencia sonido, garantizada, dB(A)	Nivel sonoro para el operario, dB(A)	Tipo de	Anchura de corte, cm
Triumph	965229601	B&S Sprint XT	158	92	96	78	Mulcher	42
Champion	965223901	B&S Quantum XLS	190	92	96	79	Mulcher	48
Excellent	965227601	B&S Quantum XRQ						
		ReadyStart	190	92	96	82	Mulcher	48
Excellent GCV	965227701	Honda GCV 135	135	89	96	77	Mulcher	48
Pro 17	965230101	Honda GCV 135	135	89	96	79	Mulcher	42
Pro 19 GCV	965229001	Honda GCV 135	135	89	96	78	Mulcher	48

Nivel de vibraciones: Ver las especificaciones técnicas en la página 43.

Expedido en Malmö, a 4 de septiembre del 2007

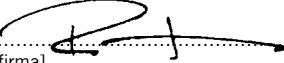
 [hay una firma]
 Roger Klotz, Director Gerente, Klippo AB

TECHNICAL SPECIFICATION

Model	Cutting width (cm)	Cutting height (mm)	Blade type	Engine	Engine Volume cm ³	Spark plug	Oil specification	Weight kg	Measured sound power level dB(A)	Vibration m/s ²
Triumph	42	25 – 50	Mulcher	B&S Sprint XT	158	Champion BS19LM	HD SAE 30	25	92	5,0
Champion	48	30 – 60	Mulcher	B&S Quantum XLS	190	Champion BS19LM	HD SAE 30	29	92	5,1
Excellent	48	30 – 60	Mulcher	B&S Quantum XRQ	190	Champion BS19LM	HD SAE 30	30	92	6,2
Excellent GCV	48	30 – 60	Cross cut	ReadyStart	135	NGK BPR 6ES	HD SAE 30	28	89	5,0
Pro 17	42	30 – 50	Mulcher	Honda GCV 135	135	NGK BPR 6ES	HD SAE 30	27	89	3,4
Pro 19 GCV	48	30 – 60	Mulcher	Honda GCV 135	135	NGK BPR 6ES	HD SAE 30	31	89	3,7

S		
1. Modell, typnummer	5. Tändstift	9. Vevhus
2. Skyddsgaller	6. Förgasare	10. Oljesump
3. Oljesticka	7. Starthandtag	11. Luftfilter
4. Ljuddämpare	8. Benzintank	12. Bensinpåfyllning
DK		
1. Model, typnummer	5. Tændrør	9. Krumtaphus
2. Beskyttelsegitter	6. Karburator	10. Oljesump
3. Oljepind	7. Starthåndtag	11. Luftfilter
4. Lyddæmper	8. Benzintank	12. Benzinpåfyldning
N		
1. Modell, typnummer	5. Tennplugg	9. Vevhus
2. Beskyttelse gitter	6. Förgasser	10. Oljesump
3. Oljepinne	7. Starthåndtag	11. Luftfilter
4. Lyddemper	8. Benzintank	12. Bensinpåfyllning
SF		
1. Mallin tyypinnumero	5. Sytytystulppa	9. Vaihteisto
2. Turvallisuusohjet	6. Kaasutin	10. Oljykammio
3. Öljytikko	7. Käynnistyskahva	11. Ilmansuodatin
4. Äänenvaimennin	8. Poittoainetankki	12. Polttoaineen lisäys

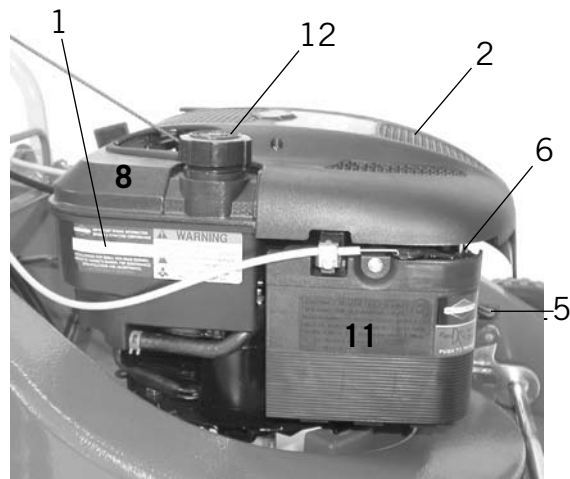
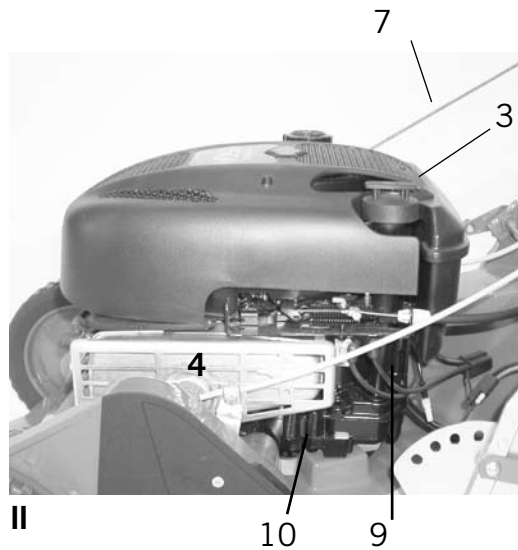

**Briggs & Stratton Quantum XLS
(Champion)**

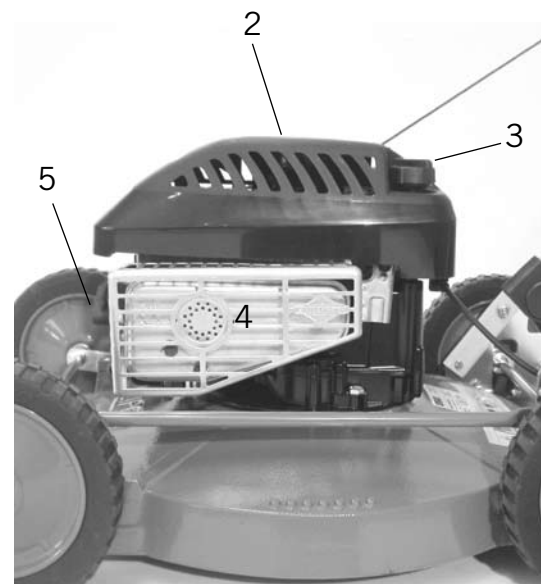

**Briggs & Stratton Sprint XT
(Triumph)**

S		
1. Modell, typnummer	5. Tändstift	9. Vevhus
2. Skyddsgaller	6. Förgasare	10. Oljesump
3. Oljesticka	7. Starthandtag	11. Luftfilter
4. Ljuddämpare	8. Benzintank	12. Bensinpåfyllning
DK		
1. Model, typnummer	5. Tændrør	9. Krumtaphus
2. Beskyttelsegitter	6. Karburator	10. Oljesump
3. Oljepind	7. Starthåndtag	11. Luftfilter
4. Lyddæmper	8. Benzintank	12. Benzinpåfyldning
N		
1. Modell, typnummer	5. Tennplugg	9. Vevhus
2. Beskyttelse gitter	6. Förgasser	10. Oljesump
3. Oljepinne	7. Starthåndtag	11. Luftfilter
4. Lyddemper	8. Benzintank	12. Bensinpåfyllning
SF		
1. Mallin tyypinnumero	5. Sytytystulppa	9. Vaihteisto
2. Turvallisuusohjet	6. Kaasutin	10. Oljykammio
3. Öljytikko	7. Käynnistyskahva	11. Ilmansuodatin
4. Äänenvaimennin	8. Poittoainetankki	12. Polttoaineen lisäys

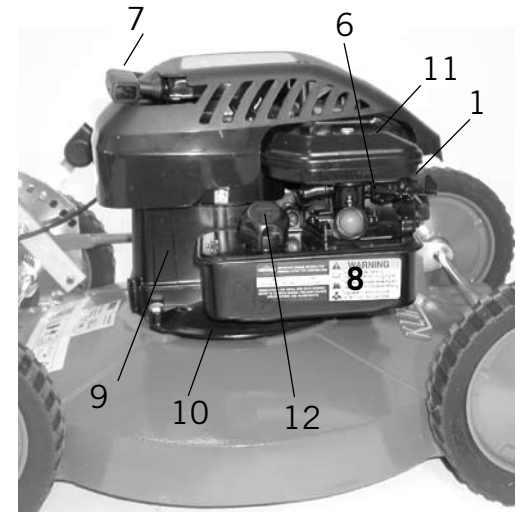

**Briggs & Stratton Quantum XRQ Ready Start
(Excellent)**

**Honda GCV 135
(Excellent GCV, Pro 19 GCV, Pro 17)**

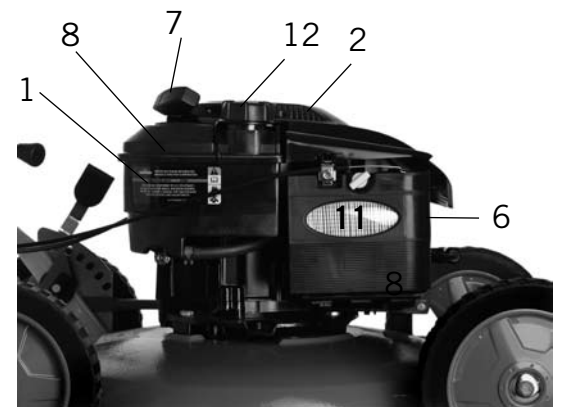
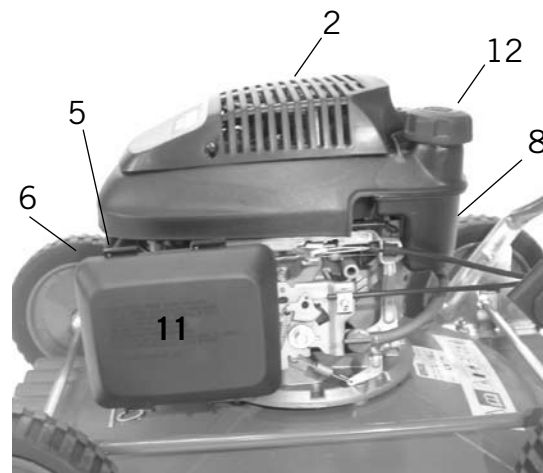
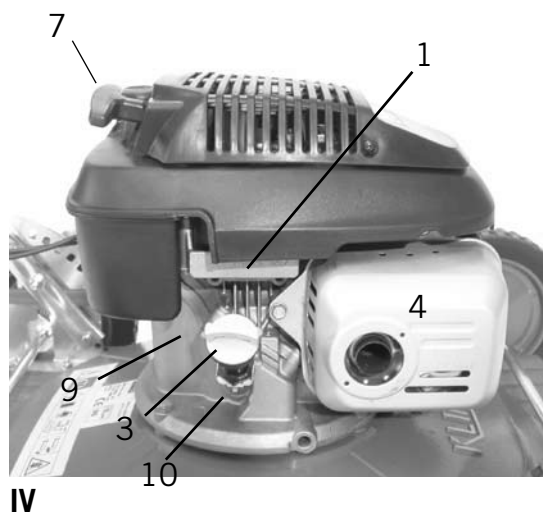
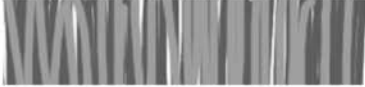

Fig. 11

MULCHERINSATS MULCHING INSERT



Normal gräsmatta
Normal lawn



+ Mulcherinsats
+ Mulching insert

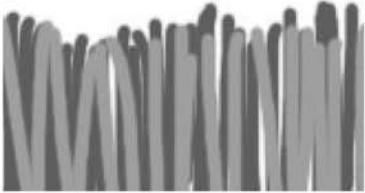

Långt gräs
High grass

1.



2.

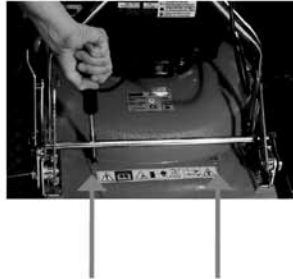

3.

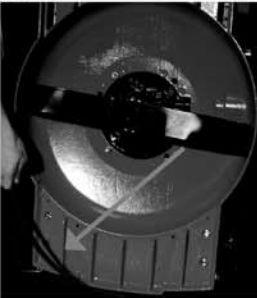

4.

